

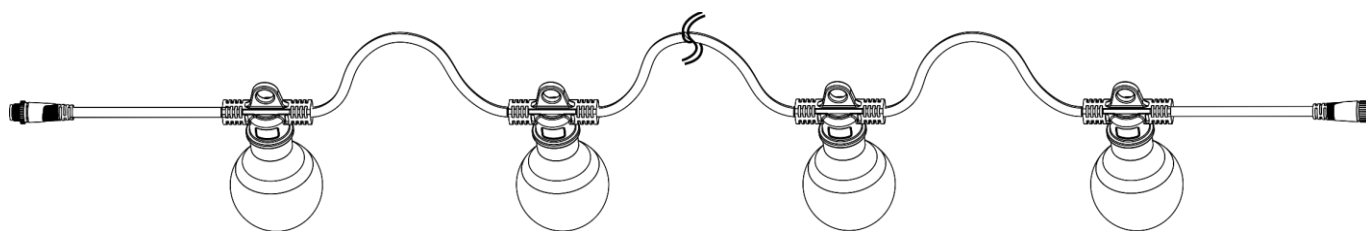

MANUEL D'UTILISATION



FRANÇAIS

Festoonlight Q4 String

V1

Code de produit : 41751

Table des matières

Avertissement	2
Consignes de sécurité	2
Conditions d'utilisation.....	3
Fixation	4
Instructions de renvoi	5
Réclamations.....	5
Description de l'appareil	6
Installation	7
Configuration avec 1 - 3 guirlandes Festoonlight Q4	7
Configuration avec 4 - 6 guirlandes Festoonlight Q4	8
Configuration et fonctionnement	9
Maintenance	9
Résolution des problèmes	10
Spécifications du produit	11
Dimensions	11

Avertissement



Pour votre propre sécurité, veuillez lire attentivement ce manuel de l'utilisateur!



Consignes de déballage

Dès réception du produit, ouvrir la boîte en carton avec précaution et en vérifier le contenu. Veiller à ce que toutes les pièces s'y trouvent et soient en bon état. Si une pièce a été endommagée lors du transport ou si le carton lui-même porte des signes de mauvaise manipulation, en informer aussitôt le revendeur et conserver le matériel d'emballage pour vérification. Conserver la boîte en carton et tous les matériaux d'emballage. S'il est nécessaire de renvoyer l'appareil à l'usine, veiller à utiliser la boîte en carton et les matériaux d'emballage d'origine.

Le contenu expédié comprend :

- 1 x Showtec Festoonlight Q4 String
- 2 embouts
- Manuel d'utilisation

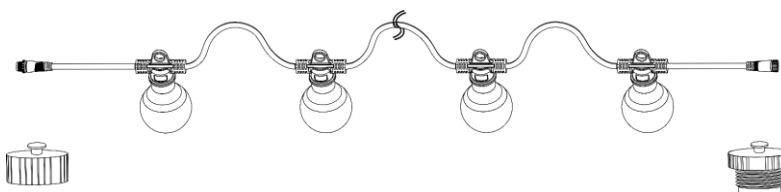

Consignes de sécurité

Toute personne participant à l'installation, au fonctionnement et à l'entretien de cet appareil doit :

- être qualifiée ;
- suivre les consignes de ce manuel.



**ATTENTION! Soyez prudent lorsque vous effectuez des opérations.
La présence d'une tension dangereuse constitue
un risque de choc électrique lié à la manipulation des câbles !**



Avant la première mise en marche de votre appareil, assurez-vous qu'aucun dommage n'a été causé pendant le transport. Dans le cas contraire, contactez le revendeur.

Pour conserver votre matériel en bon état et vous assurer qu'il fonctionne correctement et en toute sécurité, il est absolument indispensable que vous suiviez les consignes et avertissements de sécurité de ce manuel.

Veillez noter que les dommages causés par tout type de modification manuelle apportée à l'appareil ne sont en aucun cas couverts par la garantie.

Cet appareil ne contient aucune pièce susceptible d'être réparée par l'utilisateur. S'adresser exclusivement à des techniciens qualifiés pour l'entretien.

IMPORTANT :

Le fabricant ne sera en aucun cas tenu responsable des dommages causés par le non-respect de ce manuel ni par toutes modifications interdites de l'appareil.

- Ne connectez pas la guirlande à un variateur d'intensité.
- Les ampoules peuvent devenir chaudes après une utilisation prolongée. Ne les touchez pas à mains nues. Laissez-les refroidir avant de les manipuler.
- Ne laissez pas les ampoules reposer sur quoi que ce soit. Maintenez les ampoules à au moins 10 cm d'autres objets.
- Ne modifiez ni ne coupez aucune partie de la guirlande lumineuse. N'utilisez pas la guirlande si une partie de celle-ci a été coupée ou modifiée.
- Ne la suspendez pas à l'aide de vis, de clous, d'agrafes ou de tout autre élément de fixation pointu susceptible de percer, d'abraser ou d'endommager le câble.
- Ne fixez pas le câble de la guirlande lumineuse avec des agrafes ou des clous, et ne le placez pas sur des crochets ou des clous pointus.
- Ne suspendez pas d'ornements ou d'autres objets sur le câble.
- Ne tournez pas les ampoules dans les douilles. Les douilles ne sont pas filetées. Si vous tournez l'ampoule dans la douille, vous risquez d'endommager les éléments LED fixés à la douille.
- Évitez les flammes et éloignez l'appareil des liquides ou des gaz inflammables.
- Ce produit n'est pas destiné à une installation permanente.
- Ce produit peut être exposé à la pluie et à l'humidité, à condition que les ampoules soient suspendues à un angle de 90° par rapport au sol.
- Assurez-vous que le produit n'est pas exposé à une source importante de chaleur, d'humidité ou de poussière.
- Assurez-vous que le câble n'est pas endommagé et ne comporte aucune éraflure. Vérifiez le cordon avant chaque utilisation.
- Si votre produit Showtec ne fonctionne pas correctement, veuillez cesser de l'utiliser immédiatement. Emballez-le correctement (de préférence dans son emballage d'origine) et renvoyez-le à votre revendeur Showtec pour révision.
- À l'usage des adultes seulement. Le projecteur doit être installé hors de portée des enfants.
- Ce produit est destiné à une utilisation temporaire en extérieur (IP54). N'exposez pas le produit à des conditions qui dépassent l'indice de protection (IP) du produit.
- L'utilisateur est responsable du positionnement et du fonctionnement corrects de la guirlande Festoonlight Q4. Le fabricant décline toute responsabilité en cas de dommages causés par la mauvaise utilisation ou l'installation incorrecte de cet appareil.
- Les réparations, maintenances et branchements électriques doivent être effectués par un technicien qualifié.
- GARANTIE : d'un (1) an à compter de la date d'achat.

Conditions d'utilisation

- Cet appareil ne doit pas être utilisé en permanence. Des pauses régulières vous permettront de le faire fonctionner pendant une longue période sans problèmes.
- La température ambiante maximale $t_a = 40\text{ °C}$ ne devra jamais être dépassée.
- Pour éliminer l'usure et améliorer la durée de vie de l'appareil, prenez soin de le débrancher complètement de l'alimentation pendant les périodes de non utilisation, soit via le disjoncteur, soit en le débranchant directement.
- Si cet appareil est utilisé d'une autre manière que celle décrite dans ce manuel, il peut subir des dégâts entraînant l'annulation de la garantie.
- Toute autre utilisation peut être dangereuse et provoquer un court-circuit, des brûlures, un choc électrique, un accident, etc.

L'utilisateur met non seulement sa propre sécurité en péril, mais également celle des autres !

Fixation

Veillez suivre les directives européennes et nationales concernant la fixation, l'assemblage de structures et autres problèmes de sécurité.

Une mauvaise installation peut entraîner des dégâts importants ainsi que des blessures graves !

La guirlande Festoonlight Q4 peut être installée de différentes manières, mais veillez toujours à ce que les ampoules soient suspendues à un angle de 90° par rapport au sol. Cela empêchera la pluie ou l'humidité de s'accumuler dans les supports de lampe.

Avant d'installer la guirlande, assurez-vous qu'il y a une distance suffisante entre la guirlande et le contrôleur. Si nécessaire, utilisez le câble d'extension fourni avec le contrôleur Festoonlight Q4. N'utilisez pas plus d'un câble d'extension par contrôleur.

Assurez-vous que la structure sur laquelle vous montez la ou les guirlandes Festoonlight Q4 peut supporter le poids de la ou des guirlandes.

Si vous utilisez un fil de guidage, fixez les œillets de montage au sommet de chaque ampoule à l'aide de crochets en S, d'attaches de câbles ou d'autres fixations adéquates similaires.

Si vous n'utilisez pas de fil de guidage, connectez solidement chaque guirlande à la structure en au moins 4 points (aux deux extrémités et en 2 points au milieu).

Ne la suspendez pas à l'aide de vis, de clous, d'agrafes ou de tout autre élément de fixation pointu susceptible de percer, d'abîmer ou d'endommager le câble.

N'utilisez pas le câble pour le montage de la guirlande !



Schéma 01



Veillez toujours à ce que les ampoules soient suspendues à un angle de 90° par rapport au sol.

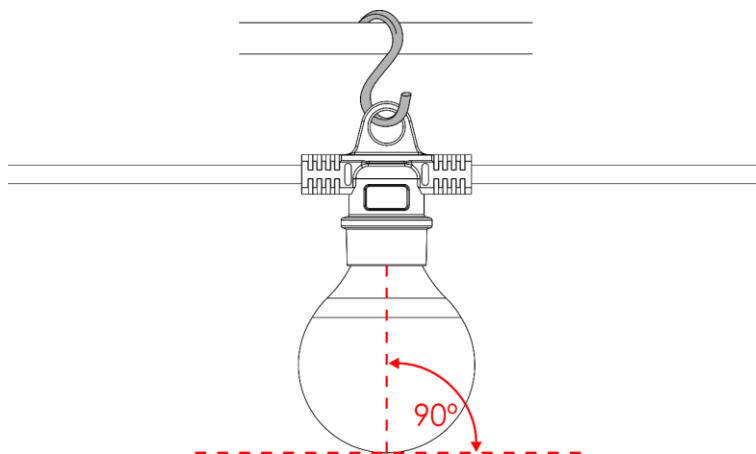

Instructions de renvoi

S'acquitter de l'affranchissement postal de la marchandise renvoyée avant de l'expédier et utiliser les matériaux d'emballage d'origine ; aucun timbre de retour prépayé ne sera fourni. Étiqueter clairement l'emballage à l'aide du numéro d'autorisation de renvoi (RMA – Return Authorization Number). Les produits retournés sans numéro RMA seront refusés. Highlite déclinera les marchandises renvoyées et se dégagera de toute responsabilité. Contacter Highlite par téléphone, au +31 (0)455 667 723, ou par e-mail, à l'adresse aftersales@highlite.com et demander un numéro RMA avant d'expédier l'appareil. L'utilisateur doit être prêt à fournir le numéro de modèle, le numéro de série ainsi qu'une brève description des raisons du renvoi. Veiller à bien emballer l'appareil, car tous les dommages subis durant le transport et résultant d'un emballage inadéquat seront à la charge du client. Highlite se réserve le droit de réparer ou de remplacer le ou les produits, à sa propre discrétion. Nous vous conseillons d'utiliser une méthode d'envoi sans risques : un emballage UPS approprié ou une double boîte.

Remarque : si l'appareil est accompagné d'un numéro RMA, inclure les informations suivantes sur un bout de papier et le placer dans la boîte :

- 01) Votre nom
- 02) Votre adresse
- 03) Votre numéro de téléphone
- 04) Une brève description des problèmes.

Réclamations

Le client est tenu de vérifier les marchandises livrées dès leur réception, afin de détecter tout problème ou défaut visible potentiel. Ces vérifications peuvent également avoir lieu après que nous l'ayons averti de la mise à disposition des marchandises. Le transporteur est responsable de tous les dommages ayant eu lieu durant le transport ; par conséquent, les dommages doivent être signalés au transporteur à réception de la marchandise.

En cas de dégât subi lors du transport, le client doit en informer l'expéditeur et lui soumettre toute réclamation. Signaler les dommages résultant du transport dans un délai d'un (1) jour suivant la réception de la livraison.

Toujours s'acquitter de l'affranchissement postal des biens retournés. Accompagner les marchandises renvoyées d'une lettre définissant les raisons du renvoi. Les renvois qui n'ont pas été prépayés seront refusés, à moins d'un accord précis stipulé par écrit.

Toute réclamation à notre encontre doit être faite par écrit ou par fax dans les 10 jours ouvrables suivant la réception de la facture. Une fois cette période écoulée, les réclamations ne seront plus traitées.

Les réclamations ne seront alors considérées que si le client a, jusqu'ici, respecté toutes les parties du contrat, sans tenir compte de l'accord d'où résulte l'obligation.

Description de l'appareil

Caractéristiques

La guirlande Festoonlight Q4 comporte 20 pixels qui peuvent être contrôlés individuellement avec le contrôleur Festoonlight Q4. Jusqu'à 3 guirlandes Festoonlight Q4 peuvent être connectées à un même contrôleur. Pour étendre la configuration à un maximum de 6 guirlandes, vous aurez besoin du booster Festoonlight Q4 en option.

- Source lumineuse : LEDs 5050 SMD RGBW
- Consommation : 35 W
- Taux de rafraîchissement : 1,9 KHz
- Ampoules par guirlande : 20 unités
- Taille des ampoules : \varnothing 80 mm
- Longueur de la guirlande : 15 m
- Distance entre les ampoules : 0,75 m
- Indice de protection : IP54
- Poids : 4 kg



La guirlande Festoonlight Q4 est conçue pour fonctionner uniquement avec le contrôleur Festoonlight Q4.

Remarque : La guirlande Festoonlight Q4 est livrée sans le contrôleur Festoonlight Q4. Vous devez acheter le contrôleur Festoonlight Q4 séparément. Vous pouvez connecter jusqu'à 3 guirlandes au contrôleur sans booster. Avec un booster, vous pourrez étendre la configuration jusqu'à un maximum de 6 guirlandes.

[41750](#) – Contrôleur Festoonlight Q4

[41752](#) – Booster Festoonlight Q4



Schéma 02

01) Connecteur d'entrée (vers le contrôleur Festoonlight Q4)

02) Œillet de montage

03) Ampoule

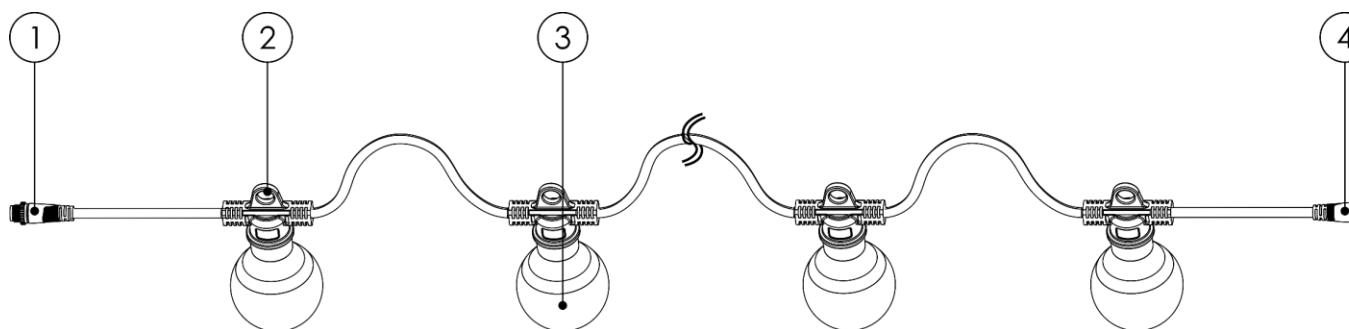
04) Connecteur de sortie (vers une autre guirlande Festoonlight Q4 ou vers le booster Festoonlight Q4)

Installation

Retirez tout le matériel d'emballage de la guirlande Festoonlight Q4. Veillez à ce que la mousse et le plastique de rembourrage soient complètement retirés.



Les guirlandes Festoonlight Q4 peuvent être installées à l'extérieur. Cependant, elles ne sont pas conçues pour une utilisation permanente en extérieur. Le contrôleur Festoonlight Q4 doit être installé à l'intérieur.



Terminez toujours l'extrémité ouverte de la guirlande Festoonlight Q4 lorsqu'elle est installée à l'extérieur.

Configuration avec 1 - 3 guirlandes Festoonlight Q4

- 01) Connectez la guirlande Festoonlight Q4 au connecteur dédié du contrôleur Festoonlight Q4.
- 02) Utilisez le câble d'extension fourni, si nécessaire.

Remarque : N'utilisez pas plus d'un câble d'extension pour chaque contrôleur de l'installation.

- 03) Connectez les 2^e et 3^e guirlandes Festoonlight Q4 en ligne continue à la 1^{re} guirlande Festoonlight Q4.

Remarque : Vous pouvez connecter jusqu'à 3 guirlandes Festoonlight Q4 au contrôleur sans booster.

- 04) Terminez l'extrémité ouverte de la dernière guirlande de la ligne avec l'embout livré avec la guirlande Festoonlight Q4.

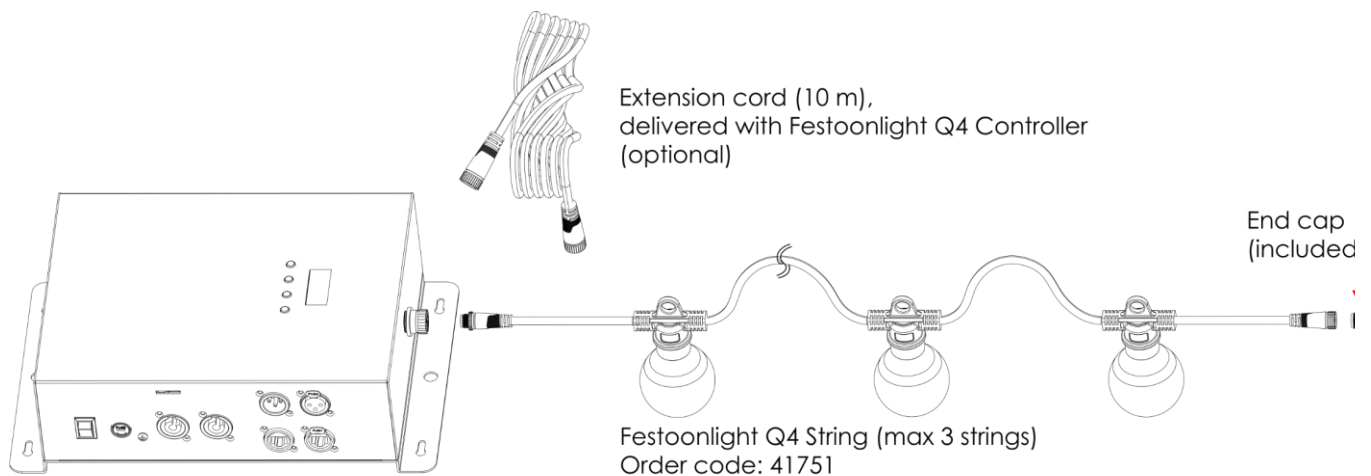

Festoonlight Q4 Controller
Order code: 41750

Schéma 03

Configuration avec 4 - 6 guirlandes Festoonlight Q4

- 01) Suivez les étapes 1 à 3 de la section **Configuration avec 1 - 3 guirlandes Festoonlight Q4** pour connecter les 3 premières guirlandes.
- 02) Connectez le câble répartiteur du booster Festoonlight Q4 à la 3^e guirlande.
- 03) Connectez la 4^e guirlande au câble répartiteur du booster.
- 04) Connectez les 5^e et 6^e guirlandes en ligne continue à la 4^e guirlande.

Remarque : Vous pouvez connecter jusqu'à 6 guirlandes Festoonlight Q4 si vous utilisez un booster.

- 05) Terminez l'extrémité ouverte de la dernière guirlande de la ligne avec l'embout livré avec la guirlande Festoonlight Q4.

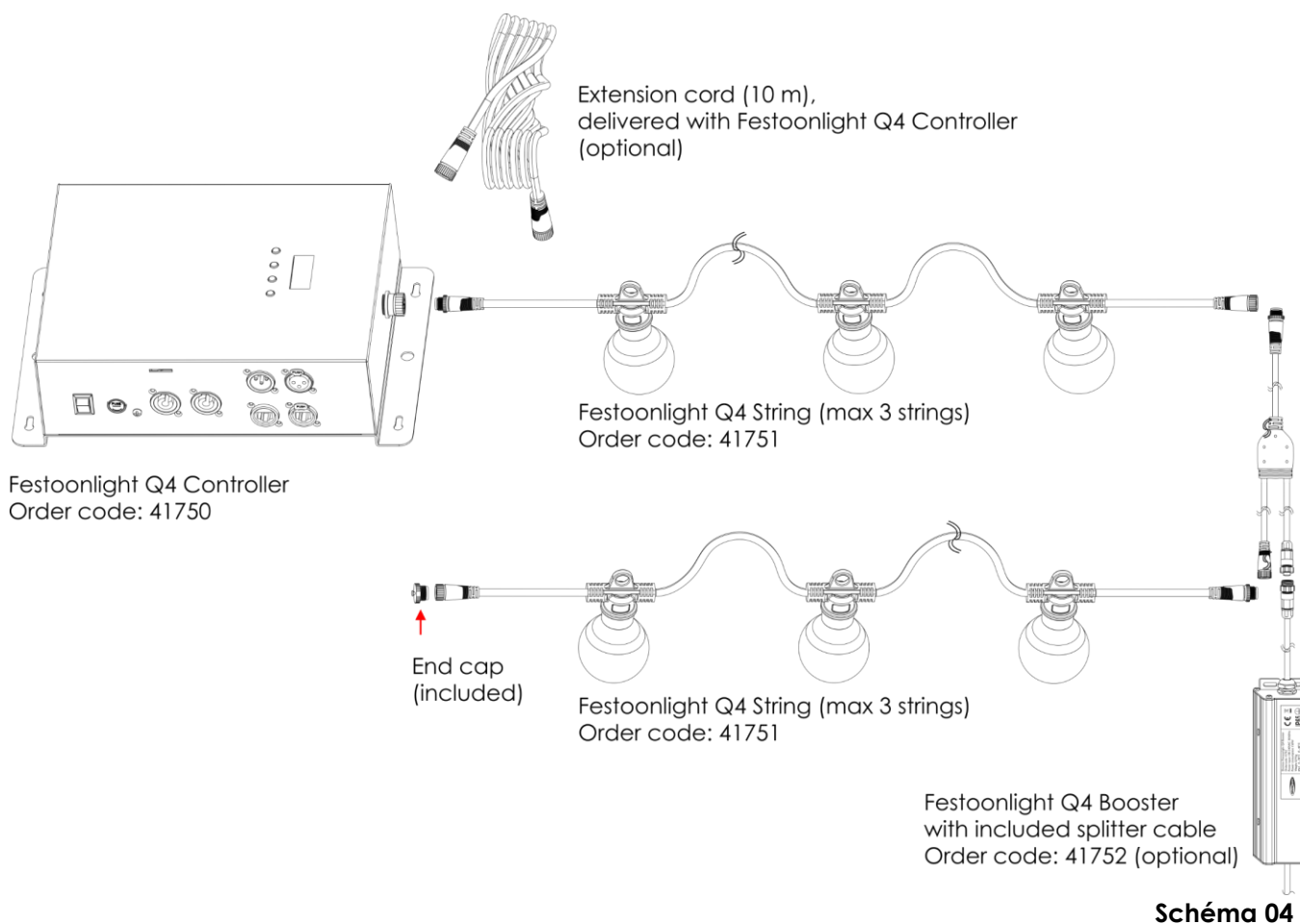

**N'alimentez pas le système avant de l'avoir correctement configuré et connecté.
Débranchez toujours l'appareil avant d'effectuer l'entretien ou la maintenance.
Les dommages causés par le non-respect du manuel ne sont pas couverts par la garantie.**

Configuration et fonctionnement

Suivez les indications ci-dessous, en fonction du mode d'utilisation choisi.

Avant de brancher l'appareil, assurez-vous toujours que la tension d'alimentation correspond bien à celle du produit. N'essayez pas d'utiliser un produit fonctionnant en 120 V sur une alimentation de 230 V, ou inversement.

Après avoir connecté la ou les guirlandes Festoonlight au contrôleur Festoonlight, vous pouvez alimenter l'installation en électricité.

La guirlande Festoonlight Q4 est compatible uniquement avec le contrôleur Festoonlight Q4. Reportez-vous au manuel d'utilisation du contrôleur Festoonlight Q4 pour plus d'informations sur les différents modes et possibilités de fonctionnement.

Avec le contrôleur Festoonlight Q4, vous pouvez jouer l'un des 30 programmes intégrés. Pour contrôler individuellement chacun des 20 pixels de la guirlande, vous devrez établir une connexion DMX ou Art-Net avec un ordinateur ou une console de contrôle d'éclairage.



La guirlande Festoonlight Q4 n'est pas conçue pour un fonctionnement permanent.

Maintenance

Inspectez toutes les pièces et les points de montage de la guirlande Festoonlight Q4 avant de l'utiliser. Ne l'utilisez pas si les pièces sont affaiblies, décolorées, fragiles ou autrement dégradées, endommagées ou usées.

La guirlande Festoonlight Q4 ne requiert presque aucune maintenance. Cependant, vous devez veiller à ce que l'appareil reste propre. Débranchez la prise de courant puis nettoyez les ampoules à l'aide d'un chiffon humide. Ne plongez sous aucun prétexte l'appareil dans un liquide. N'utilisez ni alcool ni solvants. Assurez-vous que les branchements sont propres. Débranchez l'alimentation électrique et nettoyez les branchements à l'aide d'un chiffon humide. Assurez-vous que les connexions sont parfaitement sèches avant de connecter le matériel ou de le brancher à l'alimentation électrique.

Résolution des problèmes

Ce guide de résolution des problèmes vise à vous aider à résoudre des problèmes simples. Pour ce faire, vous devez suivre les étapes suivantes dans l'ordre afin de trouver une solution. Dès que l'appareil fonctionne à nouveau correctement, ne suivez plus les étapes suivantes.

Problème	Cause(s) probable(s)	Solution
Aucune lumière	L'alimentation est défectueuse	<ul style="list-style-type: none"> • Vérifiez si l'appareil est allumé et les câbles sont correctement branchés.
	Source DMX défectueuse	<ul style="list-style-type: none"> • Remplacez la source DMX
	Mauvaise liaison de données	<ul style="list-style-type: none"> • Vérifiez les connecteur RJ45 et remédiez aux mauvais branchements
	Adressage incorrect	<ul style="list-style-type: none"> • Vérifiez les réglages d'adresses et de protocole
Aucune lumière dans une ampoule LED	LED défectueuse	<ul style="list-style-type: none"> • Remplacez la guirlande LED
	Aucun signal DMX reçu de la source	<ul style="list-style-type: none"> • Remplacez la source DMX • Vérifiez les réglages d'adressage DMX et de protocole
	Source DMX défectueuse	<ul style="list-style-type: none"> • Remplacez la source DMX
	Adressage incorrect	<ul style="list-style-type: none"> • Vérifiez les réglages d'adressage DMX et de protocole
Faible luminosité d'une ampoule LED à l'extrémité de la guirlande	Tension insuffisante de la source d'alimentation	<ul style="list-style-type: none"> • Remplacez la guirlande LED
		<ul style="list-style-type: none"> • Vérifiez les spécifications de la source d'alimentation et remplacez-la si nécessaire • Inspectez la source d'alimentation pour détecter les défauts et réparez ou remplacez la source d'alimentation

Spécifications du produit

Modèle :	Showtec Festoonlight Q4 String
Source lumineuse :	LEDs 5050 SMD RGBW
Consommation :	35 W
Taux de rafraîchissement :	1,9 KHz
Ampoules par guirlande :	20 unités
Taille des ampoules :	ø 80 mm
Longueur de la guirlande :	15 m
Distance entre les ampoules :	0,75 m
Indice de protection :	IP-54
Poids :	4 kg
Contrôleur :	Non inclus
Température ambiante max. t_a :	40 °C

Dimensions

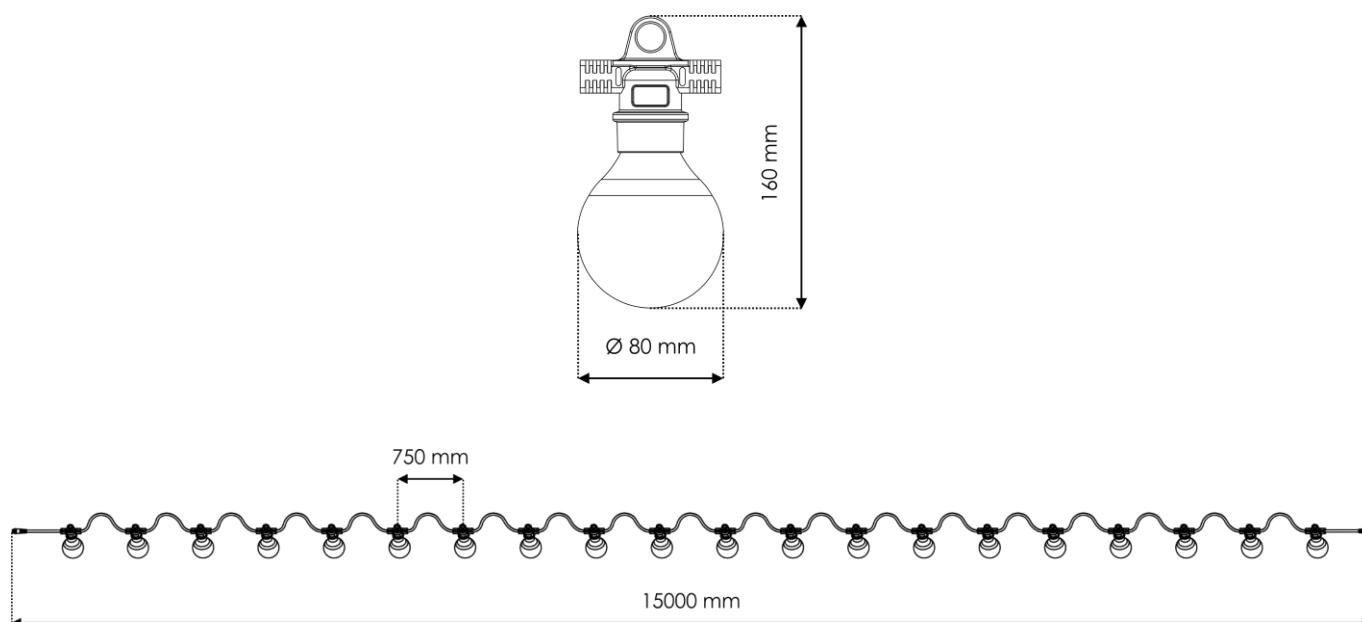

La conception et les caractéristiques du produit sont soumises à modification sans avis préalable.



Site web : www.Showtec.info
Adresse électronique : service@highlite.com



©2019 Showtec