

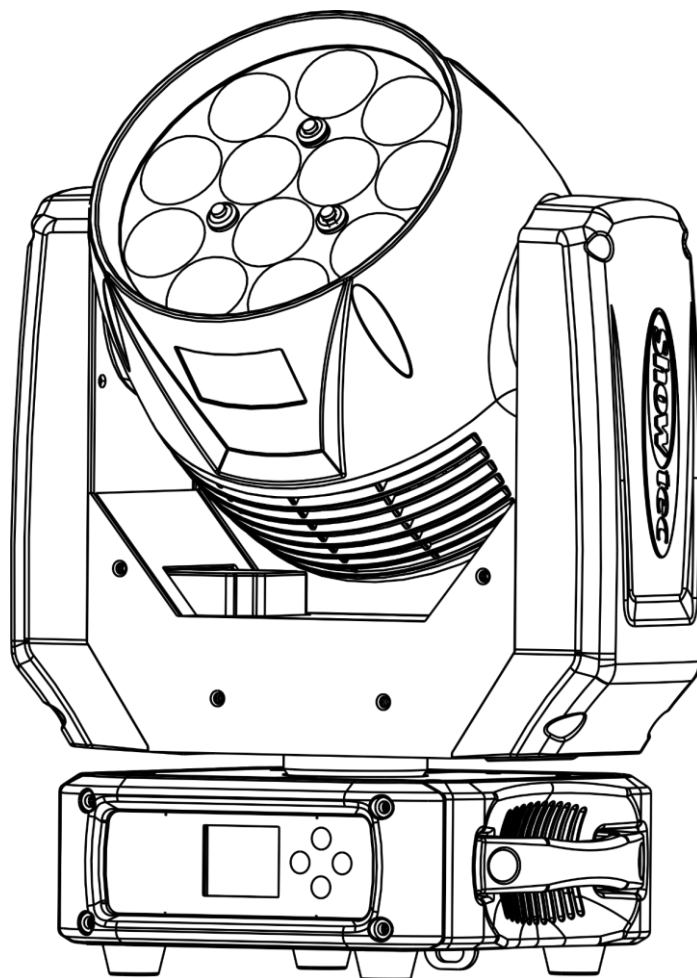

MANUEL D'UTILISATEUR



FRANÇAIS

Phantom 180 Wash

V1

Code commande : 40031

Table des matières

Avertissement	2
Consignes de sécurité	2
Conditions d'utilisation.....	4
Fixation	4
Branchement sur la prise secteur	5
Instructions de renvoi	6
Réclamations.....	6
Description de l'appareil	7
Caractéristiques	7
Partie avant	7
Partie arrière.....	8
Installation	8
Configuration et fonctionnement	8
Modes de contrôle	9
Une Phantom (mode automatique, manuel)	9
Une Phantom (contrôle sonore)	9
Plusieurs Phantom (contrôle maître / esclave)	9
Plusieurs Phantom (contrôle DMX)	10
Câblage de l'appareil.....	12
Câblage des données.....	12
Panneau de contrôle.....	13
Mode de contrôle	13
Adresses DMX	13
Vue d'ensemble	14
Options du menu principal	15
Adressage DMX.....	15
Mode des programmes intégrés	16
1. Mode DMX.....	16
2. Mode esclave	16
3. Mode automatique	16
4. Mode de contrôle sonore.....	16
5. Mode manuel.....	17
Paramètres avancés	17
Balance des couleurs	19
Informations concernant le système.....	19
Canaux DMX	20
14 canaux	20
29 canaux	23
Maintenance	30
Remplacement d'un fusible	30
Résolution des problèmes	31
Absence de lumière.....	31
Absence de réponse au DMX.....	31
Spécifications du produit	33
Dimensions	34

Avertissement



Pour votre propre sécurité, veuillez lire attentivement ce manuel de l'utilisateur!



Consignes de déballage

Dès réception du produit, ouvrir la boîte en carton avec précautions et en vérifier le contenu. Veiller à ce que toutes les pièces s'y trouvent et soient en bon état. Si une pièce a été endommagée lors du transport ou si le carton lui-même porte des signes de mauvaise manipulation, en informer aussitôt le revendeur et conserver le matériel d'emballage pour vérification. Conserver la boîte en carton et tous les matériaux d'emballage. S'il est nécessaire de renvoyer l'appareil à l'usine, veiller à utiliser la boîte en carton et les matériaux d'emballage d'origine.

Le contenu expédié comprend :

- Showtec Phantom 180 Wash
- Câble d'alimentation professionnel (1,5 m)
- 1 support à blocage rapide
- Manuel d'utilisateur

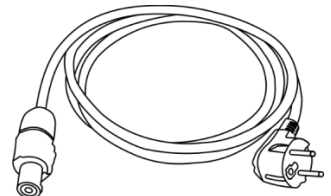
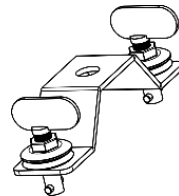
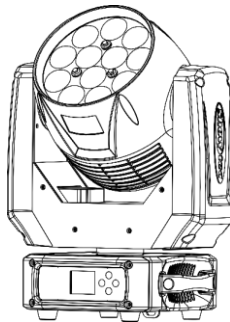

Longévité prévue des LEDs

La luminosité des LEDs décline graduellement au fil du temps. La CHALEUR est le facteur principal qui accélère cette perte de luminosité. Emballées en groupes, les LEDs supportent des températures d'utilisation plus élevées que dans des conditions optimales ou singulières. Pour cette raison, le fait d'utiliser des LEDs de couleur à leur intensité maximale réduit significativement leur durée de vie. Si le prolongement de cette durée de vie est pour vous une priorité, prenez soin d'utiliser les LEDs à des températures inférieures, notamment en tenant compte des conditions climatiques ou de l'intensité de projection en général.



ATTENTION!

**Conservez l'appareil à l'abri de la pluie et de l'humidité !
Débranchez l'appareil avant d'ouvrir le boîtier !**



Consignes de sécurité

Toute personne participant à l'installation, au fonctionnement et à l'entretien de cet appareil doit :

- être qualifiée ;
- suivre les consignes de ce manuel.



**ATTENTION! Soyez prudent lorsque vous effectuez des opérations.
La présence d'une tension dangereuse constitue
un risque de choc électrique lié à la manipulation des câbles !**



Avant la première mise en marche de votre appareil, assurez-vous qu'aucun dommage n'a été causé pendant le transport.

Dans le cas contraire, contactez le revendeur.

Pour conserver votre matériel en bon état et vous assurer qu'il fonctionne correctement et en toute sécurité, il est absolument indispensable que vous suiviez les consignes et avertissements de sécurité de ce manuel.

Veillez noter que les dommages causés par tout type de modification manuelle apportée à l'appareil ne sont en aucun cas couverts par la garantie.

Cet appareil ne contient aucune pièce susceptible d'être réparée par l'utilisateur. Adressez-vous exclusivement à des techniciens qualifiés pour l'entretien.

IMPORTANT :

Le fabricant ne sera en aucun cas tenu responsable des dommages causés par le non-respect de ce manuel ni par toutes modifications interdites de l'appareil.

- Ne mettez jamais en contact le cordon d'alimentation avec d'autres câbles ! Manipulez le cordon d'alimentation et tous les câbles branchés sur l'alimentation avec une extrême prudence !
- N'enlevez jamais l'étiquetage informatif et les avertissements de l'unité
- Ne couvrez jamais le contact de masse avec quoi que ce soit.
- Ne soulevez jamais l'appareil en le maintenant par sa tête, sous peine d'abîmer le mécanisme. Maintenez-le toujours par ses poignées de transport.
- Ne placez jamais de matériaux devant les LEDs ou les lentilles.
- Ne regardez jamais directement la source lumineuse.
- Ne laissez jamais traîner de câbles par terre.
- N'insérez pas d'objets dans les orifices d'aération.
- Ne connectez pas cet appareil à un variateur d'intensité.
- N'allumez et n'éteignez pas l'appareil à des intervalles réduits. Vous pourriez nuire à sa longévité.
- Ne touchez pas le boîtier de l'appareil à mains nues durant le fonctionnement de celui-ci (le boîtier devient très chaud). Laissez-le refroidir au moins 5 minutes avant de le manipuler.
- Ne secouez pas l'appareil. Évitez tout geste brusque durant l'installation ou l'utilisation de l'appareil.
- Utilisez l'appareil uniquement dans des espaces intérieurs et évitez de le mettre en contact avec de l'eau ou tout autre liquide.
- Utilisez l'appareil uniquement après avoir vérifié que le boîtier est bien fermé et que les vis sont correctement serrées.
- N'utilisez l'appareil qu'une fois vous être familiarisé avec ses fonctions.
- Évitez les flammes et éloignez l'appareil des liquides ou des gaz inflammables.
- Maintenez toujours le boîtier fermé pendant l'utilisation.
- Veillez toujours à garder un espace minimum d'air libre de 80 cm autour de l'appareil pour favoriser sa ventilation.
- Débranchez toujours l'appareil lorsqu'il n'est pas utilisé et avant de le nettoyer ! Prenez soin de manipuler le cordon d'alimentation uniquement par sa fiche. Ne retirez jamais celle-ci en tirant sur le cordon d'alimentation.
- Assurez-vous que l'appareil n'est pas exposé à une source importante de chaleur, d'humidité ou de poussière.
- Assurez-vous que la tension disponible n'est pas supérieure à celle indiquée sur le panneau situé à l'arrière.
- Assurez-vous que le cordon d'alimentation n'est pas endommagé et ne comporte aucune éraflure. Vérifiez régulièrement l'appareil et le cordon d'alimentation.
- Si la lentille est manifestement endommagée, celle-ci doit être remplacée pour éviter que ses fonctionnalités soient altérées, à cause de brèches ou de rayures profondes.
- Si vous heurtez ou laissez tomber l'appareil, débranchez-le immédiatement de la prise. Pour des raisons de sécurité, faites inspecter l'équipement par un technicien qualifié avant de le réutiliser.
- Si l'appareil a été exposé à de grandes différences de température (par exemple après le transport), ne le branchez pas immédiatement. La condensation qui se formerait à l'intérieur de l'appareil pourrait l'endommager. Laissez l'appareil hors tension et à température ambiante.
- Si votre produit Showtec ne fonctionne pas correctement, veuillez cesser de l'utiliser immédiatement. Emballez-le correctement (de préférence dans son emballage d'origine) et renvoyez-le à votre revendeur Showtec pour révision.
- À l'usage des adultes seulement. La lyre doit être installée hors de portée des enfants. Ne laissez jamais l'appareil fonctionner sans surveillance.
- N'essayez pas de shunter la protection thermostatique ou les fusibles.
- En cas de remplacement, utilisez uniquement des fusibles de même type ou de même calibre.

- L'utilisateur est responsable du positionnement et du fonctionnement corrects de la Phantom. Le fabricant décline toute responsabilité en cas de dommages causés par la mauvaise utilisation ou l'installation incorrecte de cet appareil.
- Cet appareil est répertorié sous la protection classe 1. Il est donc primordial de connecter le conducteur jaune / vert à la terre.
- Les réparations, maintenances et branchements électriques doivent être effectués par un technicien qualifié.
- GARANTIE : d'un (1) an à compter de la date d'achat.



ATTENTION ! PEUT PROVOQUER DES BLESSURES OCCULAIRES !!!

Ne regardez jamais directement la source lumineuse.

(spécialement pour les personnes épileptiques !)



Conditions d'utilisation

- Cet appareil ne doit pas être utilisé en permanence. Des pauses régulières vous permettront de le faire fonctionner pendant une longue période sans problèmes.
- La distance minimum entre la sortie lumineuse et la surface illuminée doit être d'au moins 80 centimètres.
- Pour éliminer l'usure et améliorer la durée de vie de l'appareil, prenez soin de le débrancher complètement de l'alimentation pendant les périodes de non utilisation, soit via le disjoncteur, soit en le débranchant directement.
- La température ambiante maximale $t_a = 40\text{ °C}$ ne devra jamais être dépassée.
- L'humidité relative ne doit pas dépasser 50 % à une température ambiante de 40 °C.
- Si cet appareil est utilisé d'une autre manière que celle décrite dans ce manuel, il peut subir des dégâts entraînant l'annulation de la garantie.
- Toute autre utilisation peut être dangereuse et provoquer un court-circuit, des brûlures, une décharge électrique, un accident, etc.

L'utilisateur met non seulement sa propre sécurité en péril, mais également celle des autres !

Fixation

Veillez suivre les directives européennes et nationales concernant la fixation, l'assemblage de structures et autres problèmes de sécurité.

*N'essayez pas d'installer cet appareil vous-même !
Confiez cette tâche à un revendeur autorisé !*

Procédure :

- Si la Phantom est fixée sous un plafond ou une solive, un système de fixation professionnel doit être utilisé.
- Utilisez un collier pour fixer la Phantom à la patte de montage du système de fixation.
- Veillez toujours à ce que la fixation de la Phantom l'empêche d'osciller librement dans la pièce.
- L'installation doit toujours être effectuée avec un système d'attache de sécurité, comme par exemple un filet ou un câble de sécurité approprié.
- Lors de la fixation, du démontage ou de la mise en service de l'appareil, assurez-vous toujours que la zone située en dessous est dégagée et qu'aucune personne non autorisée ne s'y trouve.

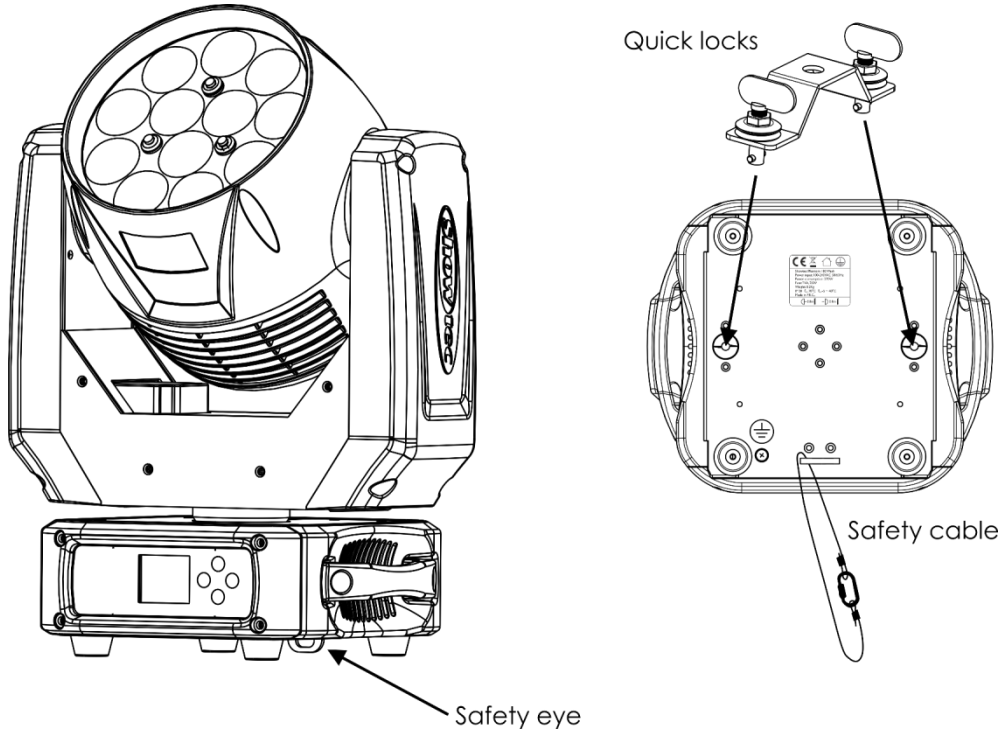

La Phantom peut être placée sur une surface au sol dégagée, ou installée sur n'importe quelle structure à l'aide des supports rapides et d'un collier.

Une mauvaise installation peut entraîner des dégâts importants ainsi que des blessures graves !

Branchement sur la prise secteur

Branchez la fiche d'alimentation de l'appareil sur la prise secteur. Veillez à toujours connecter le câble de la bonne couleur au bon endroit.

International	Câble UE	Câble Royaume-Uni	Câble USA	Broche
L	MARRON	ROUGE	JAUNE / CUIVRE	PHASE
N	BLEU	NOIR	ARGENTÉ	NEUTRE
⊕	JAUNE / VERT	VERT	VERT	TERRE (PROTECTION)

Assurez-vous que votre appareil est toujours connecté à une prise de terre !

Une mauvaise installation peut entraîner des dégâts importants ainsi que des blessures graves !



Instructions de renvoi



S'acquitter de l'affranchissement postal de la marchandise renvoyée avant de l'expédier et utiliser les matériaux d'emballage d'origine ; aucun timbre de retour prépayé ne sera fourni. Étiqueter clairement l'emballage à l'aide du numéro d'autorisation de renvoi (RMA – Return Authorization Number). Les produits retournés sans numéro RMA seront refusés. Highlite déclinera les marchandises renvoyées et se dégagera de toute responsabilité. Contacter Highlite par téléphone, au +31 (0)455 667 723 ou par courriel, à l'adresse aftersales@highlite.com et demander un numéro RMA avant d'expédier l'appareil. L'utilisateur doit être prêt à fournir le numéro de modèle, le numéro de série ainsi qu'une brève description des raisons du renvoi. Veillez à bien emballer l'appareil, car tous les dommages subis durant le transport et résultant d'un emballage inadéquat seront à la charge du client. Highlite se réserve le droit de réparer ou de remplacer le ou les produits, à sa propre discrétion. Nous vous conseillons d'utiliser une méthode d'envoi sans risques : un emballage UPS approprié ou une double boîte.

Remarque : si l'appareil est accompagné d'un numéro RMA, inclure les informations suivantes sur un bout de papier et le placer dans la boîte :

- 01) Votre nom
- 02) Votre adresse.
- 03) Votre numéro de téléphone.
- 04) Une brève description des problèmes.

Réclamations

Le client est tenu de vérifier les marchandises livrées dès leur réception, afin de détecter tout problème ou défaut visible potentiel. Ces vérifications peuvent également avoir lieu après que nous l'ayons averti de la mise à disposition des marchandises. Le transporteur est responsable de tous les dommages ayant eu lieu durant le transport ; par conséquent, les dommages doivent être signalés au transporteur à réception de la marchandise.

En cas de dégât subi lors du transport, le client doit en informer l'expéditeur et lui soumettre toute réclamation. Signaler les dommages résultant du transport dans un délai d'un (1) jour suivant la réception de la livraison.

Toujours s'acquitter de l'affranchissement postal des biens retournés. Accompagner les marchandises renvoyées d'une lettre définissant les raisons du renvoi. Les renvois qui n'ont pas été prépayés seront refusés, à moins d'un accord précis stipulé par écrit.

Toute réclamation à notre encontre doit être faite par écrit ou par fax dans les 10 jours ouvrables suivant la réception de la facture. Une fois cette période écoulée, les réclamations ne seront plus traitées.

Les réclamations ne seront alors considérées que si le client a, jusqu'ici, respecté toutes les parties du contrat, sans tenir compte de l'accord d'où résulte l'obligation.

Description de l'appareil

Caractéristiques

La Phantom 180 est une lyre avec une grande puissance en sortie et des effets d'excellente qualité.

- Tension d'entrée : 100 - 240 V C.A., 50 / 60 Hz
- Consommation : 200 W
- Source lumineuse : 12 LEDs RGBW de 15 W
- Puissance lumineuse : 14 200 lux (7°) @ 3 m
- Variateur d'intensité : 0 - 100 %
- Stroboscope : 0 - 20 Hz
- Zoom : motorisé
- Ouverture angulaire : 7 - 50° (motorisée)
- Contrôle DMX via une console de contrôle DMX standard
- Canaux DMX : 14, 29 canaux
- Intégré : écran LCD pour une configuration facile
- Programmes automatiques intégrés + programmes de contrôle sonore intégrés
- Mouvement d'orientation / d'inclinaison inversé
- Spécial : zones mortes pour les mouvements inclinaison / orientation
- Orientation : 0 - 540°, Inclinaison : 0 - 270°
- Résolution orientation / inclinaison : 16 bits
- Contrôle : mode automatique, mode manuel, contrôle sonore, maître / esclave, DMX-512
- Boîtier : métal et plastique ignifuge
- Refroidissement : ventilateur de refroidissement
- Indice de protection : IP-20
- Couleur : noir
- Connexion : entrée / sortie XLR à 3 broches, connecteur d'alimentation professionnel entrée / sortie
- Fusible : F4AL / 250 V
- Dimensions : 290 x 200 x 366 mm (l x L x H)
- Poids : 8,2 kg

Partie avant



Schéma 1

- 01) 12 LEDs RGBW de 15 W
- 02) Écran LCD + boutons de commande
- 03) Œillet de sécurité

Partie arrière

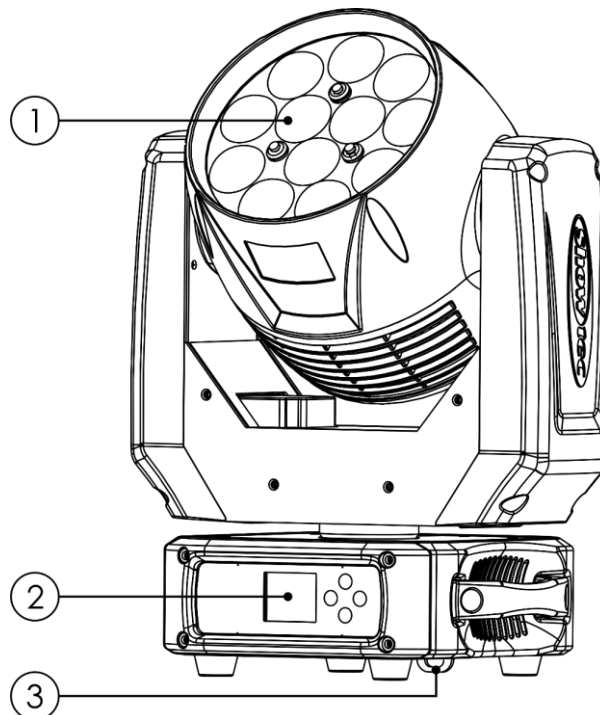

Schéma 2

- 04) Entrée du connecteur de signaux DMX à 3 broches
- 05) Sortie du connecteur de signaux DMX à 3 broches
- 06) Microphone intégré
- 07) Fusible F4AL / 250 V
- 08) Connexion de mise à la terre
- 09) Entrée du connecteur d'alimentation professionnel 100 - 240 V (bleue)
- 10) Sortie du connecteur d'alimentation professionnel 100 - 240 V (grise)

Installation

Retirez tout le matériel d'emballage de la Phantom 180 Wash. Veillez à ce que la mousse et le plastique de rembourrage soient complètement retirés. Branchez tous les câbles.

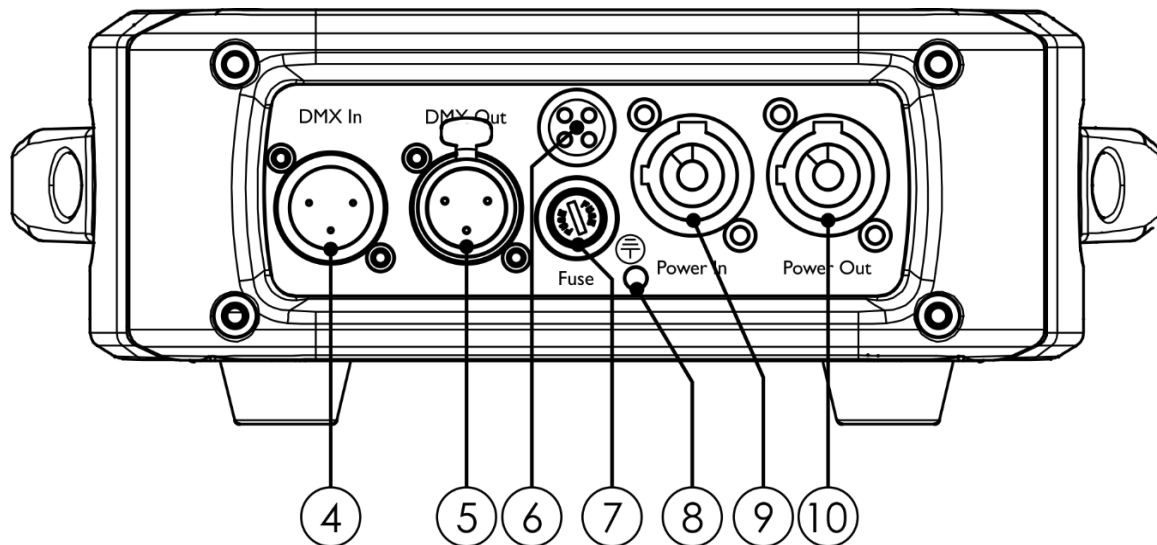
N'alimentez pas le système avant de l'avoir correctement configuré et connecté.

Débranchez toujours l'appareil avant d'effectuer l'entretien ou la maintenance.

Les dommages causés par le non-respect du manuel ne sont pas couverts par la garantie.

Configuration et fonctionnement

Suivez les indications ci-dessous, en fonction du mode de fonctionnement choisi.

Avant de brancher l'appareil, assurez-vous toujours que la tension d'alimentation correspond à celle du produit. N'essayez pas d'utiliser un produit fonctionnant en 110 V sur une alimentation de 230 V, ou inversement.

Connectez l'appareil à l'alimentation principale.

Modes de contrôle

- 5 modes sont proposés :
- Automatique
 - Manuel
 - Contrôle sonore
 - Maître / esclave.
 - DMX-512 (14 canaux, 29 canaux)

Une Phantom (mode automatique, manuel)

- 01) Fixez l'effet lumineux à une structure stable. Laissez au moins 0,8 mètre sur tous les côtés pour une bonne circulation d'air.
- 02) Utilisez toujours un câble de sécurité (code de commande 70140 / 70141).
- 03) Branchez le bout du cordon d'alimentation sur une prise secteur.
- 04) Lorsque la Phantom n'est pas connectée par un câble DMX, elle fonctionne en tant qu'appareil autonome.
Veuillez consulter les pages 16-17 pour de plus amples informations sur le mode automatique et le mode manuel.

Une Phantom (contrôle sonore)

- 01) Fixez l'effet lumineux à une structure stable. Laissez au moins 0,8 mètre sur tous les côtés pour une bonne circulation d'air.
- 02) Utilisez toujours un câble de sécurité (code de commande 70140 / 70141).
- 03) Branchez le bout du cordon d'alimentation sur une prise secteur.
- 04) Allumez la musique. Si la Phantom est réglée sur le contrôle sonore, elle réagit au rythme de la musique. Veuillez consulter la page 16 pour de plus amples informations sur les options de contrôle sonore.

Plusieurs Phantom (contrôle maître / esclave)

- 01) Fixez l'effet lumineux à une structure solide. Laissez au moins 0,8 mètre sur tous les côtés pour une bonne circulation d'air.
- 02) Utilisez toujours un câble de sécurité (code de commande 70140 / 70141).
- 03) Utilisez un câble XLR à 3 broches pour connecter les Phantom et autres appareils.

Les broches :



- 01) Terre
- 02) Signal -
- 03) Signal +

- 04) Reliez les appareils conformément au schéma 03. Raccordez la prise Out du système DMX à la prise In du deuxième appareil avec un câble DMX. Répétez l'opération pour connecter la seconde, la troisième et la quatrième unité.
Vous pouvez utiliser les mêmes fonctions sur l'appareil maître, comme cela est décrit aux pages 16-17 (mode auto, manuel, ou contrôle sonore). Cela signifie que vous pouvez définir le mode de fonctionnement que vous voulez sur l'appareil maître et faire en sorte que tous les appareils esclaves réagissent de la même manière.

Plusieurs Phantom (contrôle maître / esclave)



Schéma 3

Plusieurs Phantom (contrôle DMX)

- 01) Fixez l'effet lumineux à une structure stable. Laissez au moins 0,8 mètre sur tous les côtés pour une bonne circulation d'air.
- 02) Utilisez toujours un câble de sécurité (code de commande 70140 / 70141).
- 03) Utilisez un câble XLR à 3 broches pour connecter les Phantom et autres appareils.

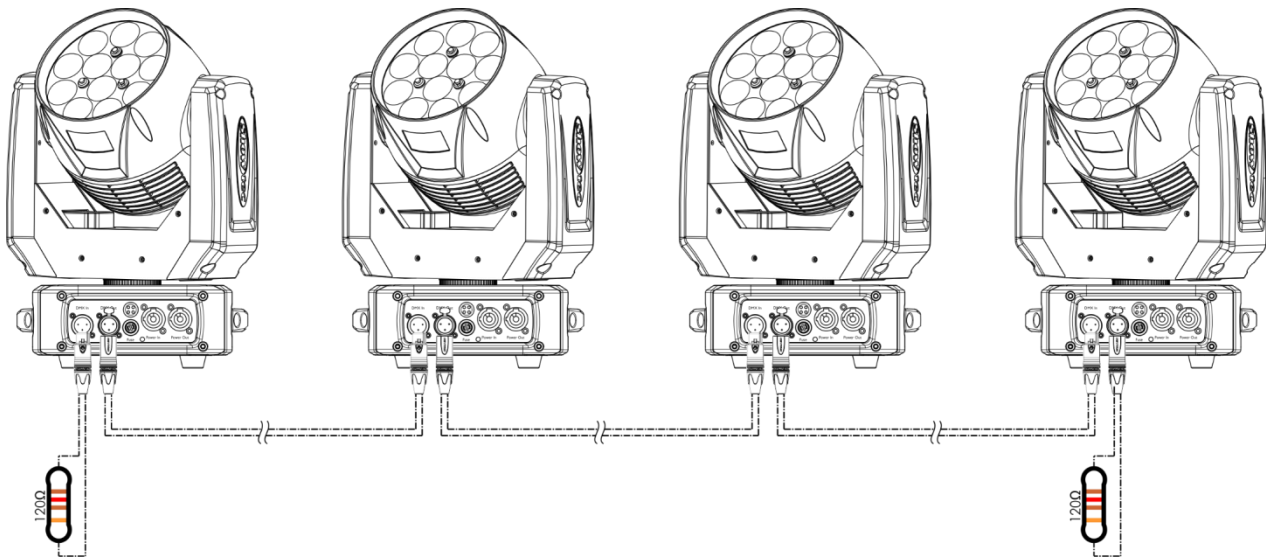
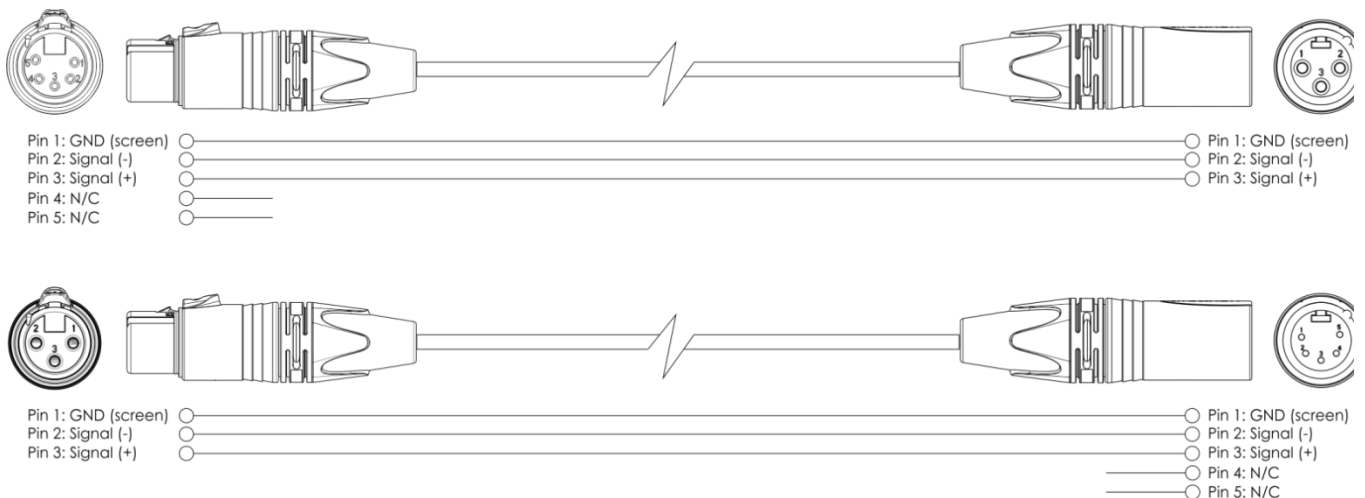

- 04) Reliez les appareils conformément au schéma 4. Raccordez la prise Out du système DMX à la prise In du deuxième appareil avec un câble DMX. Répétez l'opération pour connecter la seconde, la troisième et la quatrième unité.
- 05) Alimentation électrique : connectez les cordons d'alimentation électrique aux prises d'alimentation professionnelles de chaque unité, puis branchez leurs autres bouts sur les prises secteur adéquates, en commençant par la première unité. N'alimentez pas le système avant de l'avoir correctement configuré et connecté.

Configuration DMX de plusieurs Phantom



Schéma 4

Remarque : reliez tous les câbles avant de connecter à l'alimentation électrique

Câblage de l'appareil

Vous allez avoir besoin d'une ligne de données sérielle pour générer des shows lumineux, que ce soit pour contrôler un ou plusieurs appareils par le biais d'une console DMX-512 ou pour synchroniser des shows basés sur au moins deux appareils configurés préalablement en mode maître / esclave. Le nombre combiné de canaux requis par tous les appareils sur une ligne de données sérielle détermine le nombre d'appareils que cette ligne peut prendre en charge.

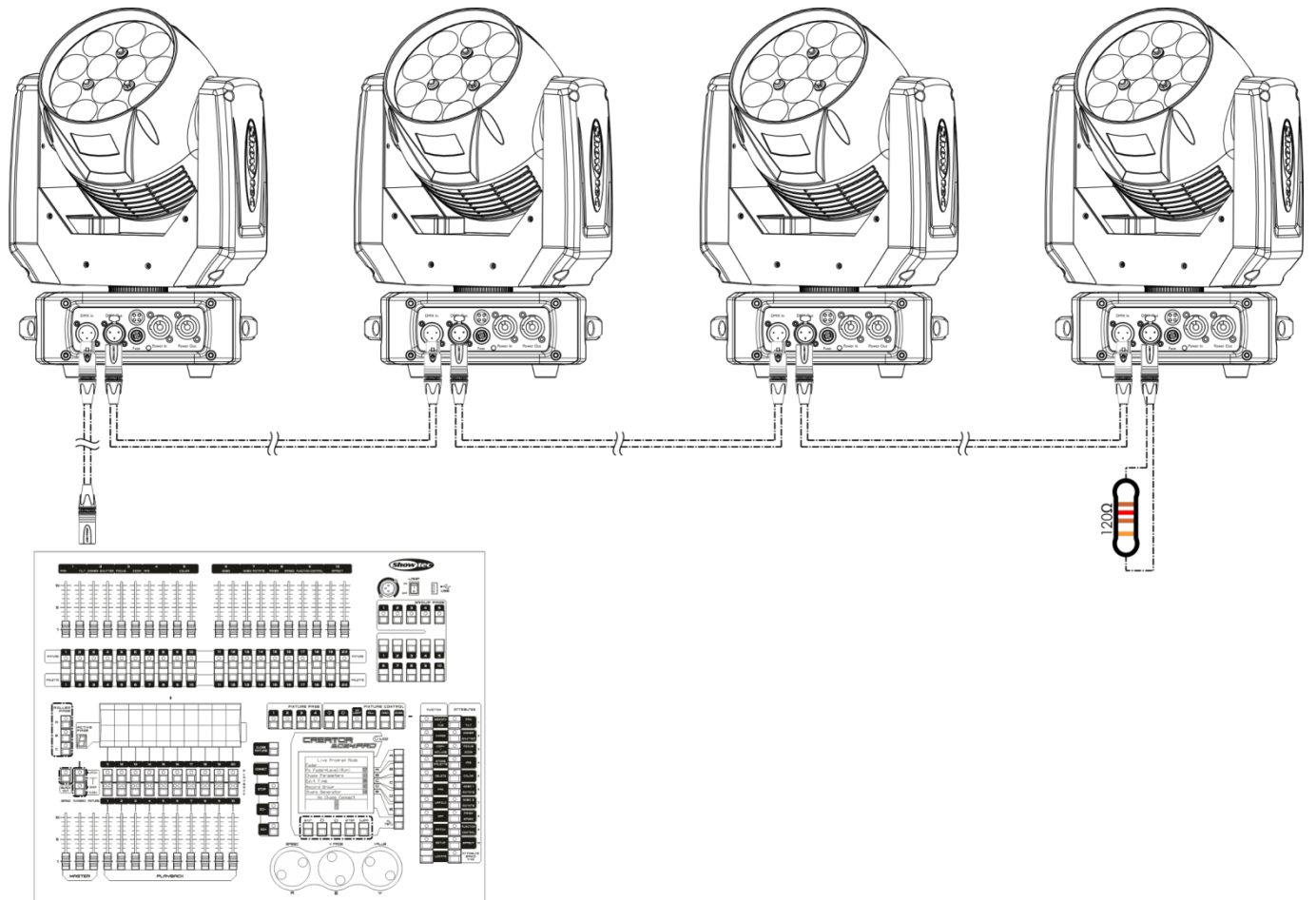
Important : les appareils reliés à une ligne de données sérielle doivent être installés en série sur une seule ligne. Pour se conformer à la norme EIA-485, il est important de ne pas connecter plus de 30 appareils sur une seule ligne de données sérielle. Le fait de connecter plus de 30 appareils sans recourir à un répartiteur opto-isolé DMX pourrait en effet détériorer le signal DMX numérique.



Distance maximum de ligne DMX recommandée : 100 mètres

Nombre maximum recommandé d'appareils sur une ligne DMX : 30.

Nombre maximum recommandé d'appareils sur une ligne d'alimentation à 110 V : 8.

Nombre maximum recommandé d'appareils sur une ligne d'alimentation à 230 V : 17.

Câblage des données

Pour relier des appareils entre eux, vous devez utiliser des câbles de données. Vous pouvez soit acheter des câbles DMX DAP Audio certifiés directement auprès d'un revendeur / distributeur, soit en fabriquer vous-même. Si vous choisissez cette solution, veuillez utiliser des câbles de données pouvant gérer un signal de haute qualité et étant peu sensibles aux interférences électromagnétiques.

Câbles de données DMX DAP Audio

- Câble de microphone basique DAP Audio multi emploi. XLR / M 3 broches > XLR / F 3 broches. **Code commande** FL01150 (1,5 m), FL013 (3 m), FL016 (6 m), FL0110 (10 m), FL0115 (15 m), FL0120 (20 m).
- Câble de données de type X DAP Audio XLR / M 3 broches > XLR / F 3 broches. **Code commande** FLX0175 (0,75 m), FLX01150 (1,5 m), FLX013 (3 m), FLX016 (6 m), FLX0110 (10 m).
- Câble DAP Audio idéal pour les utilisateurs exigeants, bénéficiant d'une qualité audio exceptionnelle et de connecteurs fabriqués par Neutrik®. **Code commande** FL71150 (1,5 m), FL713 (3 m), FL716 (6 m), FL7110 (10 m).
- Câble DAP Audio idéal pour les utilisateurs exigeants, bénéficiant d'une qualité audio exceptionnelle et de connecteurs fabriqués par Neutrik®. **Code commande** FL7275 (0,75 m), FL72150 (1,5 m), FL723 (3 m), FL726 (6 m), FL7210 (10 m).
- Câble 110 ohms DAP Audio avec transmission des signaux numériques. **Code commande** FL0975 (0,75 m), FL09150 (1,5 m), FL096 (6 m), FL0910 (10 m), FL0915 (15 m), FL0920 (20 m).
- Câble de données DAP Audio FL08 DMX / AES-EBU, XLR / M 5 broches > XLR/F 5 broches. **Code commande** FL08150 (1,5 m), FL083 (3 m), FL086 (6 m), FL0810 (10 m), FL0820 (20 m).
- Adaptateur DMX DAP Audio : 5 broches / 3 broches. **Code commande** FLA29.
- Adaptateur DMX DAP Audio : 3 broches / 5 broches. **Code commande** FLA30.
- Câble DAP Audio DMX Terminator à 3 broches. **Code commande** FLA42.
- Câble DAP Audio DMX Terminator à 5 broches. **Code commande** FLA43.

La Phantom 180 Wash peut être utilisée avec une console de contrôle en **mode contrôle** ou sans console en **mode autonome**.

Panneau de contrôle



Schéma 5

Mode de contrôle

Les appareils sont adressés individuellement sur un câble et connectés à la console de contrôle. Les appareils répondent au signal DMX de la console de contrôle. (Si vous avez sélectionné et sauvegardé une adresse DMX, la console de contrôle l'affiche automatiquement la fois suivante).

Adresses DMX

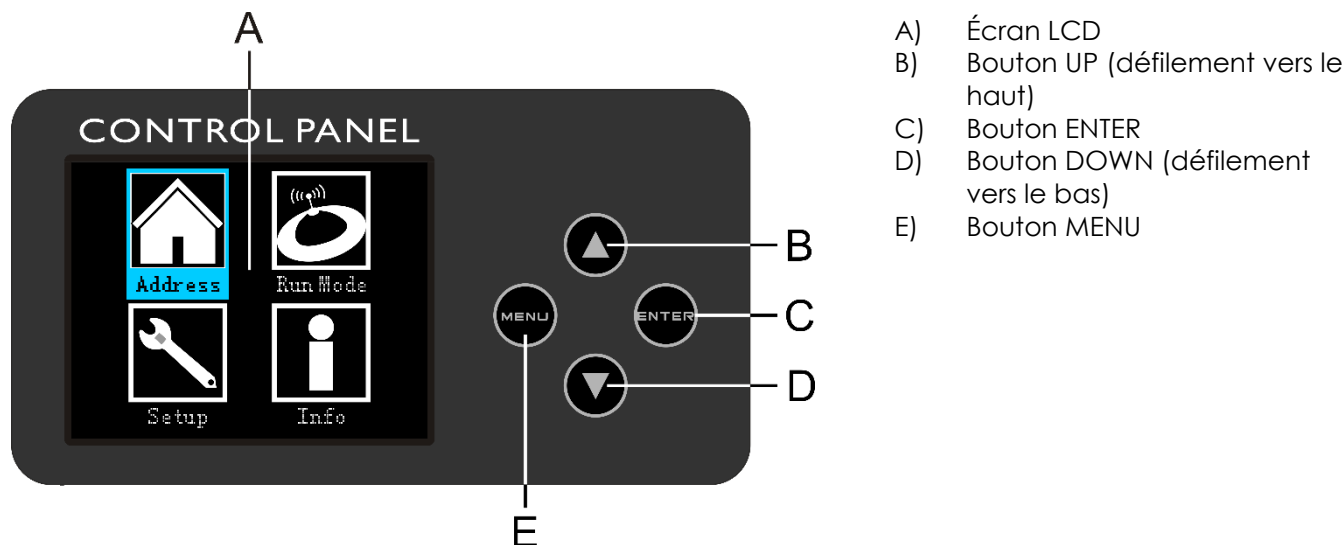
Le panneau de contrôle situé sur la face avant de la base vous permet d'assigner des adresses DMX à l'appareil. Il s'agit du premier canal avec lequel la Phantom répondra à la console de contrôle. Si vous utilisez la console de contrôle, retenez que l'appareil est doté de **29** canaux. Si vous utilisez plusieurs Phantom, assurez-vous de définir correctement l'adressage DMX. Cependant, l'adresse DMX de la première Phantom devrait être **1 (001)** ; celle de la seconde Phantom devrait être **1 + 29 = 30 (030)** ; celle de la troisième Phantom devrait être **30 + 29 = 59 (059)**, etc. Assurez-vous qu'il n'y a pas de superposition entre les canaux pour pouvoir contrôler chaque Phantom correctement. Si une ou deux Phantom partagent une même adresse, elles fonctionneront de la même manière.

Contrôle :

Après avoir défini les adresses de toutes les Phantom, vous pouvez commencer à les faire fonctionner par le biais de votre console de contrôle de l'éclairage.

Remarque : Une fois allumée, la Phantom détecte automatiquement si des données DMX 512 sont reçues ou non. Si l'entrée DMX ne reçoit aucune donnée, la « **LED** » située sur le panneau de contrôle ne clignote pas.

Le problème peut être lié au fait que :

- Le câble XLR venant du contrôleur n'est pas connecté à l'entrée de la Phantom.
- la console de contrôle n'est pas branchée ou est défectueuse, le câble ou la console de contrôle est défectueux ou les câbles de signaux sont permutés dans la prise entrante.

Remarque : il est nécessaire d'insérer un bouchon de terminaison XLR (120 ohms) dans le dernier appareil afin d'assurer une transmission correcte sur la ligne DMX.



L'écran s'éteint au bout de 30 secondes



Si vous n'appuyez sur aucun bouton pendant 30 secondes, l'affichage s'éteint. Pour allumer l'affichage, appuyez sur le bouton MENU, UP, DOWN ou ENTER. Une fois que vous avez appuyé sur ce bouton, l'écran s'allume.

Vue d'ensemble

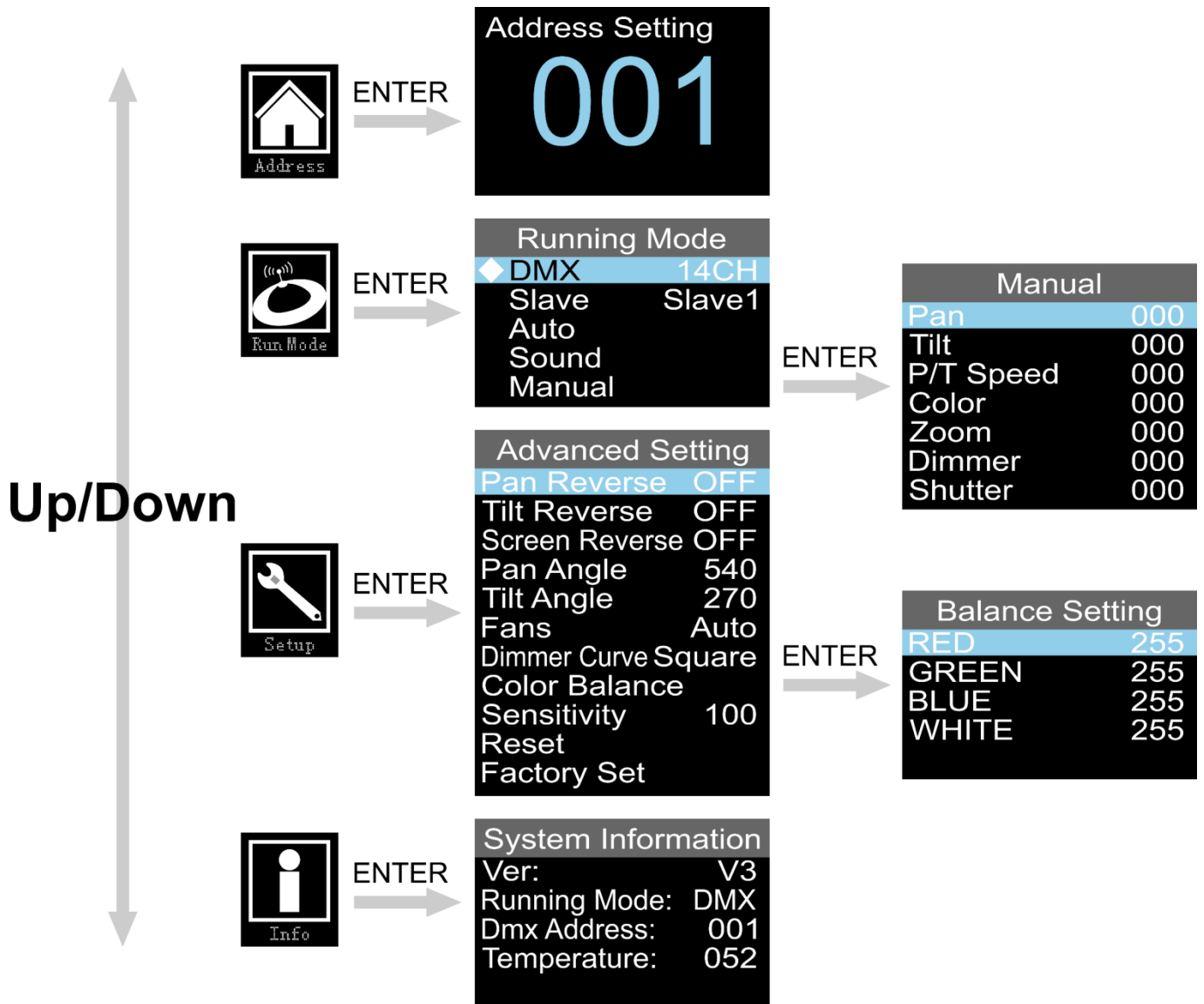

Options du menu principal



Adresses DMX



Mode DMX / maître - esclave / automatique / contrôle sonore / manuel



Orientation et inclinaison inversées / écran inversé / angle d'orientation et d'inclinaison / sensibilité sonore / réinitialisation / réinitialisation des paramètres d'usine



Informations concernant le système

Au démarrage, l'appareil affichera le mode en cours de fonctionnement, ainsi que les réglages de l'orientation et l'inclinaison.

Appuyez sur le bouton **UP**, **DOWN**, **MENU** ou **ENTER** pour ouvrir le menu principal.



Adressage DMX

Ce menu vous permet de définir l'adresse DMX.



- 01) Appuyez sur les boutons **UP** / **DOWN** jusqu'à ce que l'écran affiche **Address**.
- 02) Appuyez sur le bouton **ENTER** pour confirmer. Vous pouvez sélectionner 512 adresses DMX différentes.
- 03) Appuyez sur les boutons **UP** / **DOWN** pour sélectionner l'adresse requise entre 001-512.
- 04) Appuyez sur le bouton **ENTER** pour confirmer l'adresse.

Mode des programmes intégrés

Vous pouvez choisir les programmes automatiques lorsque vous utilisez la Phantom.

- 01) Une fois dans le menu principal, appuyez sur les boutons **UP / DOWN** jusqu'à ce que l'écran affiche



- 02) Appuyez sur le bouton **ENTER** pour ouvrir le menu.
03) Appuyez sur les boutons **UP / DOWN** pour sélectionner un des 5 modes :

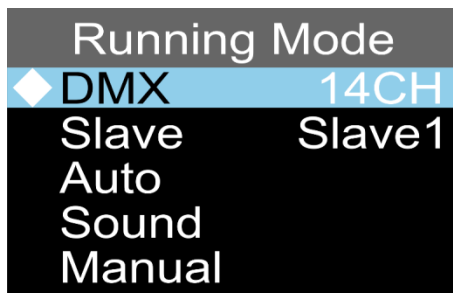

1. Mode DMX

- 01) Lorsque l'écran affiche DMX, appuyez sur le bouton **ENTER** pour ouvrir le menu.
02) Appuyez sur les boutons **UP / DOWN** pour basculer entre les 2 modes de canal :
 - 14 canaux
 - 29 canaux
- 03) Appuyez sur le bouton **ENTER** pour confirmer votre choix.

2. Mode esclave

- 01) Appuyez sur les boutons **UP / DOWN** jusqu'à ce que l'écran affiche « SLAVE ».
02) Appuyez sur le bouton **ENTER** pour ouvrir le menu.
03) Appuyez sur les boutons **UP / DOWN** pour assigner l'un des 4 modes esclaves (Slave1–Slave4) à votre appareil esclave. Chaque groupe esclave réagit différemment au signal de l'appareil maître.
04) Appuyez sur le bouton **ENTER** pour enregistrer les modifications.
05) L'appareil fonctionne désormais en mode esclave. Cela signifie qu'il réagit au signal de l'appareil maître. Vous pouvez connecter jusqu'à 32 appareils esclaves à un appareil maître.

3. Mode automatique

- 01) Appuyez sur les boutons **UP / DOWN** jusqu'à ce que l'écran affiche « AUTO ».
02) Appuyez sur le bouton **ENTER** pour activer le mode automatique.
03) L'appareil exécute à présent les shows automatiques intégrés.

4. Mode de contrôle sonore

- 01) Appuyez sur les boutons **UP / DOWN** jusqu'à ce que l'écran affiche « SOUND ».
02) Appuyez sur le bouton **ENTER** pour activer le mode contrôle sonore.
03) Vous pouvez désormais ajuster la sensibilité sonore (veuillez consulter les pages 17 – 18 pour en savoir plus).
04) L'appareil réagit à présent au rythme de la musique diffusée grâce au microphone intégré.

5. Mode manuel

- 01) Appuyez sur les boutons **UP / DOWN** jusqu'à ce que l'écran affiche « MANUAL ».
- 02) Appuyez sur le bouton **ENTER** pour activer le mode manuel.
- 03) L'écran affiche :

Manual	
Pan	000
Tilt	000
P/T Speed	000
Color	000
Zoom	000
Dimmer	000
Shutter	000

- 04) Appuyez sur les boutons **UP / DOWN** pour choisir l'une des options suivantes :
 - Pan (réglage de l'orientation : 0 - 540°)
 - Tilt (réglage de l'inclinaison : 0 - 270°)
 - P/T Speed (vitesse de l'orientation / l'inclinaison, de lente à rapide)
 - Color (couleur)
 - Zoom (réglage du zoom, de grand à petit)
 - Dimmer (variateur d'intensité allant de sombre à luminosité maximale)
 - Shutter (obturateur)
- 05) Appuyez sur le bouton **ENTER** pour modifier l'option souhaitée. La plage de réglage de chaque option est comprise entre 0 et 255.
- 06) Appuyez sur les boutons **UP / DOWN** pour régler la valeur.
- 07) Appuyez sur le bouton **ENTER** pour enregistrer les modifications.
- 08) Les options correspondent aux fonctions décrites dans les tableaux DMX, pages 20 - 28.

Paramètres avancés

- 01) Une fois dans le menu principal, appuyez sur les boutons **UP / DOWN** jusqu'à ce que l'écran affiche



- 02) Appuyez sur le bouton **ENTER** pour ouvrir le menu.
- 03) L'écran affiche :

Advanced Setting	
Pan Reverse	OFF
Tilt Reverse	OFF
Screen Reverse	OFF
Pan Angle	540
Tilt Angle	270
Fans	Auto
Dimmer Curve	Square
Color Balance	
Sensitivity	100
Reset	
Factory Set	

04) Appuyez sur les boutons **UP / DOWN** pour choisir l'une des options suivantes :

- Orientation inversée (ON / OFF)
- Inclinaison inversée (ON / OFF)
- Écran inversé (ON / OFF)
- Angle d'orientation (180° / 360° / 540°)
- Angle d'inclinaison (90° / 180° / 270°)
- Ventilateurs (automatique / pleine puissance)
- Courbe d'atténuation (linéaire, carrée, carrée inversée, courbe S)

Linear Curve

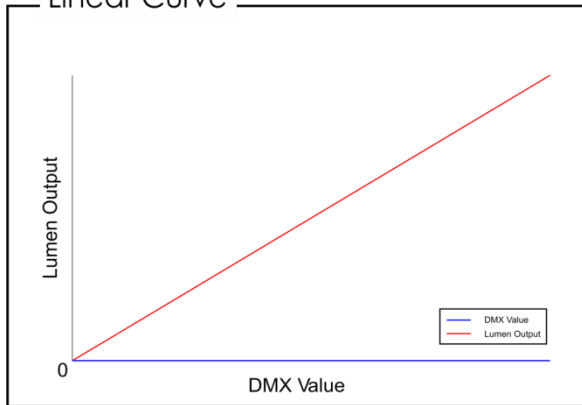

Square Curve

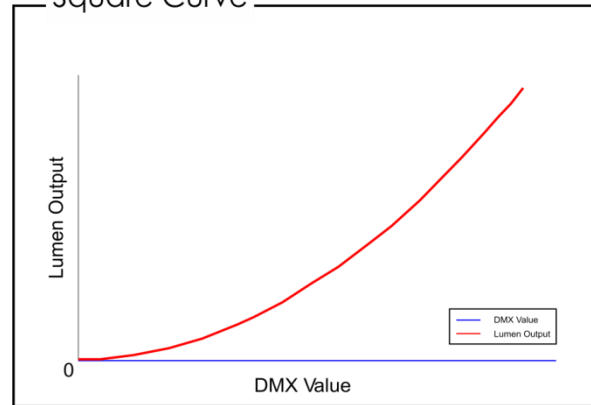

Inv. Square Curve

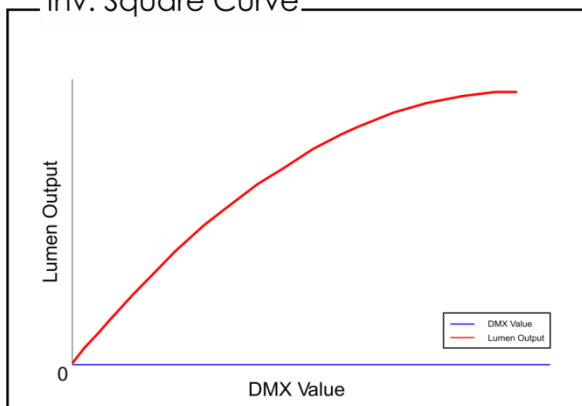

S-Curve

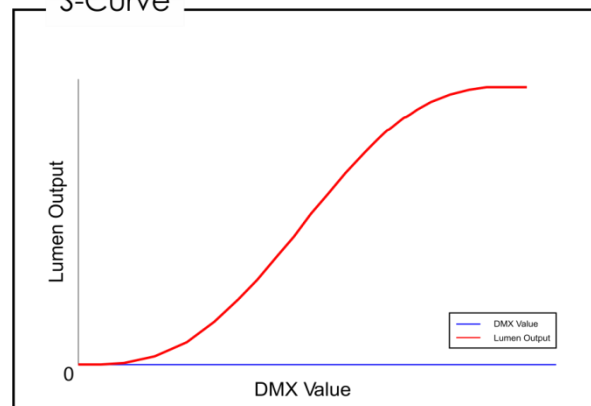

- Réglages de la balance de couleur (veuillez consulter la page 19 pour en savoir plus).
- Sensibilité (de 001 à 100, de sensibilité sonore faible à élevée)
- Réinitialisation (réinitialisation de l'orientation / l'inclinaison)
- Réinitialisation des paramètres d'usine (réinitialisation intégrale, réinitialisation des paramètres d'usine par défaut)

05) Appuyez sur le bouton **ENTER** pour modifier l'option souhaitée.

06) Appuyez sur les boutons **UP / DOWN** pour régler la valeur.

07) Appuyez sur le bouton **ENTER** pour enregistrer les modifications.

Balance des couleurs

Ce menu vous permet de définir la luminosité de couleur initiale de la Phantom.

- 01) Une fois que vous avez choisis COLOR BALANCE, appuyez sur le bouton **ENTER** pour ouvrir le menu. L'écran affiche :

Balance Setting	
RED	255
GREEN	255
BLUE	255
WHITE	255

- 02) Les couleurs disponibles sont :

- Rouge : permet de régler la luminosité du variateur d'intensité rouge initiale.
- Vert : permet de régler la luminosité du variateur d'intensité vert initiale.
- Bleu : permet de régler la luminosité du variateur d'intensité rouge initiale.
- Blanc : permet de régler la luminosité du variateur d'intensité blanc initiale.

- 03) Appuyez sur les boutons **UP** / **DOWN** pour choisir la couleur que vous voulez ajuster.

- 04) Appuyez sur le bouton **ENTER** pour ouvrir le menu.

- 05) Appuyez sur les boutons **UP** / **DOWN** pour régler la luminosité. La plage de réglage est comprise entre 100 et 255, de sombre à luminosité maximale.

- 06) Appuyez sur le bouton **ENTER** pour enregistrer les modifications.

Informations concernant le système

Grâce à ce menu, vous pouvez voir le mode actuellement utilisé, l'adresse DMX actuelle, la version actuelle du logiciel et la température de l'appareil.

- 01) Une fois dans le menu principal, appuyez sur les boutons **UP** / **DOWN** jusqu'à ce que l'écran affiche



- 02) Appuyez sur le bouton **ENTER** pour ouvrir le menu et afficher les paramètres.

System Information	
Ver:	V3
Running Mode:	DMX
Dmx Address:	001
Temperature:	052

Canaux DMX

14 canaux

Canal 1 – mouvement horizontal (orientation)

Permet de faire monter le curseur afin de faire bouger la lyre horizontalement (PAN).

Mouvement de la lyre réglable de manière graduelle en déplaçant le curseur d'une extrémité à l'autre (0 - 255, 128 - centre).

La lyre peut tourner de 540° et s'arrêter sur n'importe quelle position voulue.

Canal 2 – mouvement vertical (inclinaison)

Permet de faire monter le curseur afin de faire bouger la lyre verticalement (TILT).

Mouvement de la lyre réglable de manière graduelle en déplaçant le curseur d'une extrémité à l'autre (0 - 255, 128 - centre).

La lyre peut tourner de 270° et s'arrêter sur n'importe quelle position voulue.

Canal 3 – vitesse des mouvements d'orientation et d'inclinaison

0 - 255 De la vitesse max. (0) à la vitesse min. (255)

Canal 4 – intensité de la couleur rouge

⚠ Le canal 10 doit être ouvert et le canal 11 réglé sur une valeur comprise entre 20 et 255 ⚠

0 - 255 Réglage graduel du rouge de 0 à 100 %

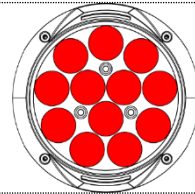

Canal 5 – intensité de la couleur verte

⚠ Le canal 10 doit être ouvert et le canal 11 réglé sur une valeur comprise entre 20 et 255 ⚠

0 - 255 Réglage graduel du vert de 0 à 100 %

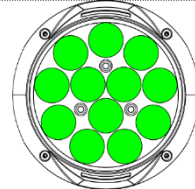

Canal 6 – intensité de la couleur bleue

⚠ Le canal 10 doit être ouvert et le canal 11 réglé sur une valeur comprise entre 20 et 255 ⚠

0 - 255 Réglage graduel du bleu de 0 à 100 %

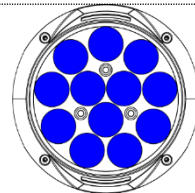

Canal 7 – intensité de la couleur blanche

⚠ Le canal 10 doit être ouvert et le canal 11 réglé sur une valeur comprise entre 20 et 255 ⚠

0 - 255 Réglage graduel de la LED blanche de 0 à 100%

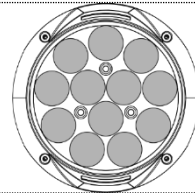

Canal 8 – programmes intégrés LED ⚠ le canal 10 doit être ouvert ; le canal 11 doit être réglé sur une valeur comprise entre 20 et 255, les canaux 4-7 doivent être réglés sur une valeur comprise entre 0 et 255 (de manière à régler la couleur personnalisée des programmes LED 1 - 7) ⚠

0 -15	Pas de fonction
16 -31	Programme LED 1 (couleur personnalisée)
32 -47	Programme LED 2 (couleur personnalisée)
48 -63	Programme LED 3 (couleur personnalisée)
64 -79	Programme LED 4 (couleur personnalisée)
80 -95	Programme LED 5 (couleur personnalisée)
96 -111	Programme LED 6 (couleur personnalisée)
112 -127	Programme LED 7 (couleur personnalisée)
128 -143	Programme LED 8 (couleur automatique)
144 -159	Programme LED 9 (couleur automatique)
160 -175	Programme LED 10 (couleur automatique)
176 -191	Programme LED 11 (couleur automatique)
192 -207	Programme LED 12 (couleur automatique)
208 -223	Programme LED 13 (couleur automatique)
224 -239	Programme LED 14 (couleur automatique)
240 - 255	Programme LED 15 (couleur automatique)

Canal 9 – vitesse du programme intégré LED ⚠ le canal 8 doit être ouvert ⚠

0 - 255	Vitesse du programme LED, allant de lent à rapide
---------	---

Canal 10 – variateur d'intensité

0 - 255	Variateur d'intensité allant de sombre à luminosité maximale
---------	--

Canal 11 – obturateur / stroboscope ⚠ le canal 10 doit être ouvert ; les canaux 4 – 7 doivent être réglés sur une valeur comprise entre 0 et 255 ⚠

0 -19	Pas de fonction
20 -24	Obturateur ouvert
25 -64	Stroboscope 1, de fréquences élevées à basses
65 -69	Obturateur ouvert
70 -84	Stroboscope 2 (fermeture lente / ouverture rapide), de fréquences élevées à basses
85 -89	Obturateur ouvert
90 -104	Stroboscope 3 (fermeture rapide / ouverture lente), de fréquences élevées à basses
105 -109	Obturateur ouvert
110 -124	Stroboscope 4 (stroboscope aléatoire), de fréquences élevées à basses
125 -129	Obturateur ouvert
130 -144	Stroboscope 5 (fermeture lente / ouverture rapide aléatoire), de fréquences élevées à basses
145 -149	Obturateur ouvert
150 -164	Stroboscope 6 (fermeture rapide / ouverture lente aléatoire), de fréquences élevées à basses
165 -169	Obturateur ouvert
170 - 184	Stroboscope 7 (stroboscope avec pulsation), de fréquences élevées à basses
185 -189	Obturateur ouvert
190 - 204	Stroboscope 8 (stroboscope avec pulsation aléatoire), de fréquences élevées à basses
205 -209	Obturateur ouvert
210 -224	Stroboscope 9 (fondu d'entrée / fondu de sortie), de fréquences élevées à basses
225 -229	Obturateur ouvert
230 - 244	Stroboscope 10 (stroboscope avec pulsation aléatoire), de fréquences élevées à basses
245 -255	Obturateur ouvert

Canal 12 – zoom

0 - 255 Réglage graduel du zoom, de grand à petit

Canal 13 – fonctions

0 - 9 Pas de fonction

10 - 14 Zones mortes durant les mouvements d'orientation / d'inclinaison

15 - 49 Pas de fonction

50 - 54 Réinitialisation de l'orientation

55 - 59 Réinitialisation de l'inclinaison

60 - 64 Réinitialisation du zoom

65 - 69 Pas de fonction

70 - 74 Réinitialisation de tous les réglages

75 - 79 Pas de fonction

80 - 84 Mouvement d'orientation / d'inclinaison inversé

85 - 89 Orientation inversée

90 - 94 Inclinaison inversée

95 - 99 Annulation de l'orientation inversée

100 - 104 Annulation de l'inclinaison inversée

105 - 109 Annulation de l'orientation / l'inclinaison inversée

110 - 124 Pas de fonction

125 - 129 Ventilateur, pleine vitesse

130 - 134 Ventilateur, vitesse automatique

135 - 255 Pas de fonction

Canal 14 – programmes intégrés + programmes de contrôle sonore

0 - 7 Pas de fonction

8 - 23 Programme intégré 1

24 - 39 Programme intégré 2

40 - 55 Programme intégré 3

56 - 71 Programme intégré 4

72 - 87 Programme intégré 5

88 - 103 Programme intégré 6

104 - 119 Programme intégré 7

120 - 135 Programme intégré 8

136 - 151 Programme de contrôle sonore 1

152 - 167 Programme de contrôle sonore 2

168 - 183 Programme de contrôle sonore 3

184 - 199 Programme de contrôle sonore 4

200 - 215 Programme de contrôle sonore 5

216 - 231 Programme de contrôle sonore 6

232 - 247 Programme de contrôle sonore 7

248 - 255 Programme de contrôle sonore 8

29 canaux

Canal 1 – mouvement horizontal (orientation)

Permet de faire monter le curseur afin de faire bouger la lyre horizontalement (PAN).

Mouvement de la lyre réglable de manière graduelle en déplaçant le curseur d'une extrémité à l'autre (0 - 255, 128 - centre).

La lyre peut tourner de 540° et s'arrêter sur n'importe quelle position voulue.

Canal 2 – mouvement vertical (inclinaison)

Permet de faire monter le curseur afin de faire bouger la lyre verticalement (TILT).

Mouvement de la lyre réglable de manière graduelle en déplaçant le curseur d'une extrémité à l'autre (0 - 255, 128 - centre).

La lyre peut tourner de 270° et s'arrêter sur n'importe quelle position voulue.

Canal 3 – orientation fine 16 bits

Canal 4 – inclinaison fine 16 bits

Canal 5 – vitesse de l'orientation / l'inclinaison

0 - 255 De la vitesse max. (0) à la vitesse min. (255)

Canal 6 – intensité de la couleur rouge 1 ⚠ le canal 22 doit être fermé ; le canal 25 doit être ouvert ; le canal 26 doit être réglé sur une valeur comprise entre 20 et 255 ⚠

0 - 255 Réglage graduel du rouge de 0 à 100 %

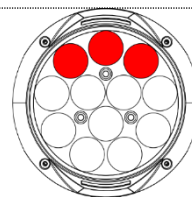

Canal 7 – intensité de la couleur verte 1 ⚠ le canal 22 doit être fermé ; le canal 25 doit être ouvert ; le canal 26 doit être réglé sur une valeur comprise entre 20 et 255 ⚠

0 - 255 Réglage graduel du vert de 0 à 100 %

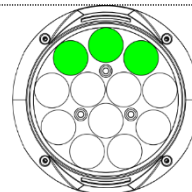

Canal 8 – intensité de la couleur bleue 1 ⚠ le canal 22 doit être fermé ; le canal 25 doit être ouvert ; le canal 26 doit être réglé sur une valeur comprise entre 20 et 255 ⚠

0 - 255 Réglage graduel du bleu de 0 à 100 %

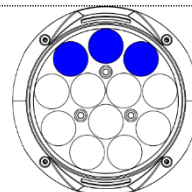

Canal 9 – intensité de la couleur blanche 1 ⚠ le canal 22 doit être fermé ; le canal 25 doit être ouvert ;
le canal 26 doit être réglé sur une valeur comprise entre 20 et 255 ⚠
0 - 255 Réglage graduel de la LED blanche de 0 à 100%

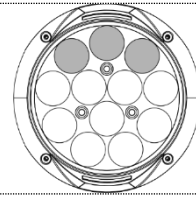

Canal 10 – intensité de la couleur rouge 2 ⚠ le canal 22 doit être fermé ; le canal 25 doit être ouvert ;
le canal 26 doit être réglé sur une valeur comprise entre 20 et 255 ⚠
0 - 255 Réglage graduel du rouge de 0 à 100 %

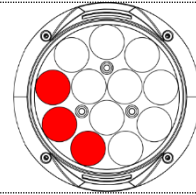

Canal 11 – intensité de la couleur verte 2 ⚠ le canal 22 doit être fermé ; le canal 25 doit être ouvert ;
le canal 26 doit être réglé sur une valeur comprise entre 20 et 255 ⚠
0 - 255 Réglage graduel du vert de 0 à 100 %

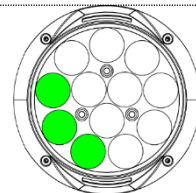

Canal 12 – intensité de la couleur bleue 2 ⚠ le canal 22 doit être fermé ; le canal 25 doit être ouvert ;
le canal 26 doit être réglé sur une valeur comprise entre 20 et 255 ⚠
0 - 255 Réglage graduel du bleu de 0 à 100 %

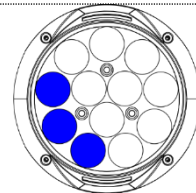

Canal 13 – intensité de la couleur blanche 2 ⚠ le canal 22 doit être fermé ; le canal 25 doit être ouvert ;
le canal 26 doit être réglé sur une valeur comprise entre 20 et 255 ⚠
0 - 255 Réglage graduel de la LED blanche de 0 à 100%

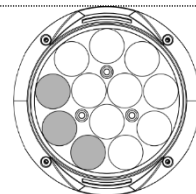

Canal 14 – intensité de la couleur rouge 3 ⚠ le canal 22 doit être fermé ; le canal 25 doit être ouvert ;
le canal 26 doit être réglé sur une valeur comprise entre 20 et 255 ⚠
0 - 255 Réglage graduel du rouge de 0 à 100 %

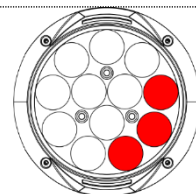

Canal 15 – intensité de la couleur verte 3 ⚠ le canal 22 doit être fermé ; le canal 25 doit être ouvert ;
le canal 26 doit être réglé sur une valeur comprise entre 20 et 255 ⚠
0 - 255 Réglage graduel du vert de 0 à 100 %

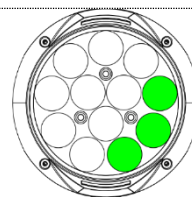

Canal 16 – variateur d'intensité de la couleur bleue ⚠ le canal 22 doit être fermé ; le canal 25 doit être ouvert ;
le canal 26 doit être réglé sur une valeur comprise entre 20 et 255 ⚠
0 - 255 Réglage graduel du bleu de 0 à 100 %

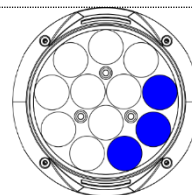

Canal 17 – intensité de la couleur blanche 3 ⚠ le canal 22 doit être fermé ; le canal 25 doit être ouvert ;
le canal 26 doit être réglé sur une valeur comprise entre 20 et 255 ⚠
0 - 255 Réglage graduel de la LED blanche de 0 à 100%

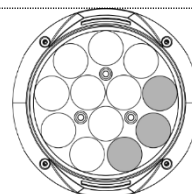

Canal 18 – intensité de la couleur rouge 4 ⚠ le canal 22 doit être fermé ; le canal 25 doit être ouvert ;
le canal 26 doit être réglé sur une valeur comprise entre 20 et 255 ⚠
0 - 255 Réglage graduel du rouge de 0 à 100 %

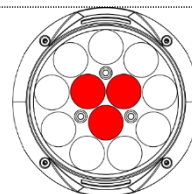

Canal 19 – intensité de la couleur verte 4 ⚠ le canal 22 doit être fermé ; le canal 25 doit être ouvert ;
le canal 26 doit être réglé sur une valeur comprise entre 20 et 255 ⚠
0 - 255 Réglage graduel du vert de 0 à 100 %

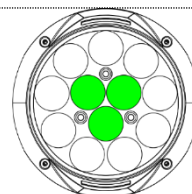

Canal 20 – intensité de la couleur bleue 4 ⚠ le canal 22 doit être fermé ; le canal 25 doit être ouvert ;
le canal 26 doit être réglé sur une valeur comprise entre 20 et 255 ⚠
0 - 255 Réglage graduel du bleu de 0 à 100 %

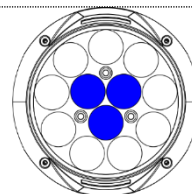

Canal 21 – intensité de la couleur blanche 4 ⚠ **le canal 22 doit être fermé ; le canal 25 doit être ouvert ; le canal 26 doit être réglé sur une valeur comprise entre 20 et 255** ⚠
 0 - 255 Réglage graduel de la LED blanche de 0 à 100%

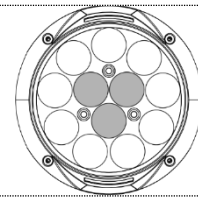

Canal 22 – macros couleurs

⚠ **Le canal 25 doit être ouvert ; le canal 26 doit être réglé sur une valeur comprise entre 20 et 255**



0 - 4	Pas de fonction
5 - 9	Couleur 1
10 - 14	Couleur 2
15 - 19	Couleur 3
20 - 24	Couleur 4
25 - 29	Couleur 5
30 - 34	Couleur 6
35 - 39	Couleur 7
40 - 44	Couleur 8
45 - 49	Couleur 9
50 - 54	Couleur 10
55 - 59	Couleur 11
60 - 64	Couleur 12
65 - 69	Couleur 13
70 - 74	Couleur 14
75 - 79	Couleur 15
80 - 84	Couleur 16
85 - 89	Couleur 17
90 - 94	Couleur 18
95 - 99	Couleur 19
100 - 104	Couleur 20
105 - 109	Couleur 21
110 - 114	Couleur 22
115 - 119	Couleur 23
120 - 124	Couleur 24
125 - 129	Couleur 25
130 - 134	Couleur 26
135 - 139	Couleur 27
140 - 144	Couleur 28
145 - 149	Couleur 29
150 - 154	Couleur 30
155 - 159	Couleur 31
160 - 164	Couleur 32
165 - 169	Couleur 33
170 - 174	Couleur 34
175 - 179	Pas de fonction
180 - 201	Flux de couleur allant dans le sens des aiguilles d'une montre, de rapide à lent
202 - 207	Stop
208 - 229	Flux de couleur allant dans le sens inverse des aiguilles d'une montre, de rapide à lent
230 - 234	Pas de fonction
235 - 249	Changement de couleur allant de rapide à lent
250 - 255	Changement de couleurs réagissant au contrôle sonore

Canal 23 – programmes intégrés LED ⚠ le canal 25 doit être ouvert ; le canal 26 doit être réglé sur une valeur comprise entre 20 et 255 ; les canaux 6 - 21 doivent être réglés sur une valeur comprise entre 0 et 255 ou le canal 22 doit être ouvert (de manière à régler la couleur personnalisée des

programmes LED 1 - 7) ⚠

0 - 255	Pas de fonction
16 - 31	Programme LED 1 (couleur personnalisée)
32 - 47	Programme LED 2 (couleur personnalisée)
48 - 63	Programme LED 3 (couleur personnalisée)
64 - 79	Programme LED 4 (couleur personnalisée)
80 - 95	Programme LED 5 (couleur personnalisée)
96 - 111	Programme LED 6 (couleur personnalisée)
112 - 127	Programme LED 7 (couleur personnalisée)
128 - 143	Programme LED 8 (couleur automatique)
144 - 159	Programme LED 9 (couleur automatique)
160 - 175	Programme LED 10 (couleur automatique)
176 - 191	Programme LED 11 (couleur automatique)
192 - 207	Programme LED 12 (couleur automatique)
208 - 223	Programme LED 13 (couleur automatique)
224 - 239	Programme LED 14 (couleur automatique)
240 - 255	Programme LED 15 (couleur automatique)

Canal 24 – vitesse des programmes intégrés LED ⚠ le canal 23 doit être ouvert ⚠

0 - 255	Vitesse du programme LED, allant de lent à rapide
---------	---

Canal 25 – variateur d'intensité

0 - 255	Variateur d'intensité allant de sombre à luminosité maximale
---------	--

Canal 26 – obturateur / stroboscope ⚠ le canal 25 doit être ouvert ; les canaux 6 à 21 doivent être réglés sur une valeur comprise entre 0 et 255 ou le canal 22 doit être ouvert ⚠

0 - 19	Pas de fonction
20 - 24	Obturateur ouvert
25 - 64	Stroboscope 1, de fréquences élevées à basses
65 - 69	Obturateur ouvert
70 - 84	Stroboscope 2 (fermeture lente / ouverture rapide), de fréquences élevées à basses
85 - 89	Obturateur ouvert
90 - 104	Stroboscope 3 (fermeture rapide / ouverture lente), de fréquences élevées à basses
105 - 109	Obturateur ouvert
110 - 124	Stroboscope 4 (stroboscope aléatoire), de fréquences élevées à basses
125 - 129	Obturateur ouvert
130 - 144	Stroboscope 5 (fermeture lente / ouverture rapide aléatoire), de fréquences élevées à basses
145 - 149	Obturateur ouvert
150 - 164	Stroboscope 6 (fermeture rapide / ouverture lente aléatoire), de fréquences élevées à basses
165 - 169	Obturateur ouvert
170 - 184	Stroboscope 7 (stroboscope avec pulsation), de fréquences élevées à basses
185 - 189	Obturateur ouvert
190 - 204	Stroboscope 8 (stroboscope avec pulsation aléatoire), de fréquences élevées à basses
205 - 209	Obturateur ouvert
210 - 224	Stroboscope 9 (fondu d'entrée / fondu de sortie), de fréquences élevées à basses
225 - 229	Obturateur ouvert
230 - 244	Stroboscope 10 (stroboscope avec pulsation aléatoire), de fréquences élevées à basses
245 - 255	Obturateur ouvert

Canal 27 – zoom

0 - 255 Réglage graduel du zoom, de grand à petit

Canal 28 – fonctions

0 - 9 Pas de fonction

10 - 14 Zones mortes durant les mouvements d'orientation / d'inclinaison

15 - 49 Pas de fonction

50 - 54 Réinitialisation de l'orientation

55 - 59 Réinitialisation de l'inclinaison

60 - 64 Réinitialisation du zoom

65 - 69 Pas de fonction

70 - 74 Réinitialisation de tous les réglages

75 - 79 Pas de fonction

80 - 84 Mouvement d'orientation / d'inclinaison inversé

85 - 89 Orientation inversée

90 - 94 Inclinaison inversée

95 - 99 Annulation de l'orientation inversée

100 - 104 Annulation de l'inclinaison inversée

105 - 109 Annulation de l'orientation / l'inclinaison inversée

110 - 124 Pas de fonction

125 - 129 Ventilateur, pleine vitesse

130 - 134 Ventilateur, vitesse automatique

135 - 255 Pas de fonction

Canal 29 – programmes intégrés + programmes de contrôle sonore

0 - 7 Pas de fonction

8 - 23 Programme intégré 1

24 - 39 Programme intégré 2

40 - 55 Programme intégré 3

56 - 71 Programme intégré 4

72 - 87 Programme intégré 5

88 - 103 Programme intégré 6

104 - 119 Programme intégré 7

120 - 135 Programme intégré 8

136 - 151 Programme de contrôle sonore 1

152 - 167 Programme de contrôle sonore 2

168 - 183 Programme de contrôle sonore 3

184 - 199 Programme de contrôle sonore 4

200 - 215 Programme de contrôle sonore 5

216 - 231 Programme de contrôle sonore 6

232 - 247 Programme de contrôle sonore 7

248 - 255 Programme de contrôle sonore 8

Maintenance

L'utilisateur doit s'assurer que les aspects liés à la sécurité et les installations techniques sont inspectés chaque année par une personne qualifiée au cours d'un test d'acceptation.

L'utilisateur doit s'assurer que les aspects liés à la sécurité et les installations techniques sont inspectés chaque année par une personne qualifiée.

Il faut tenir compte des points suivants durant l'inspection :

- 01) Toutes les vis utilisées pour l'installation de l'appareil ou des parties de celui-ci doivent être bien vissées et ne pas être corrodées.
- 02) Les boîtiers, fixations et systèmes d'installation ne devront comporter aucune déformation.
- 03) Les pièces mécaniques mobiles, les essieux ou les goupilles par exemple, ne devront présenter aucune trace d'usure.
- 04) Les cordons d'alimentation ne devront présenter aucune trace de dommage ou de fatigue des matériaux.

La Phantom 180 Wash ne requiert presque pas d'entretien. Cependant, vous devez veiller à ce que l'appareil reste propre.

Si tel n'est pas le cas, le niveau de luminosité de l'appareil pourrait nettement chuter. Débranchez la prise de courant puis nettoyez le couvercle à l'aide d'un chiffon humide. Ne plongez sous aucun prétexte l'appareil dans un liquide. Nettoyez la lentille avec un nettoyant vitres et un chiffon doux. N'utilisez ni alcool ni solvants.

La lentille frontale doit être nettoyée chaque semaine car le liquide fumigène tend à accumuler des résidus, ce qui provoque la réduction rapide de la luminosité.

Les lentilles internes devraient être nettoyées une fois par mois avec une brosse douce.

Prenez soin de nettoyer les composants internes une fois par an avec une brosse douce et un aspirateur. Assurez-vous que les branchements sont propres. Débranchez l'alimentation électrique, puis nettoyez le DMX et les branchements audio à l'aide d'un chiffon humide. Assurez-vous que les connexions sont parfaitement sèches avant de connecter le matériel ou de le brancher sur l'alimentation électrique.

Remplacement d'un fusible

Une hausse de tension, un court-circuit ou une alimentation électrique inappropriée peut faire griller un fusible. Si cela arrive, le produit ne pourra en aucun cas fonctionner. Vous devrez alors suivre les indications ci-dessous :

- 01) Débranchez l'appareil de la prise de courant.
- 02) Insérez un tournevis dans le porte-fusible. Tournez le porte-fusible dans le sens des aiguilles d'une montre. Cela permet au porte-fusible de sortir.
- 03) Retirez le fusible usagé. S'il est brun ou translucide, c'est qu'il a grillé.
- 04) Insérez le fusible de remplacement dans le porte-fusible. Remettez le porte-fusible. Assurez-vous d'utiliser un fusible de même type et spécification. Consultez l'étiquette des spécifications du produit pour plus de détails.

Résolution des problèmes

Ce guide de résolution des problèmes vise à vous aider à résoudre des problèmes simples. Pour ce faire, vous devez suivre les étapes suivantes dans l'ordre afin de trouver une solution. Dès que l'appareil fonctionne à nouveau correctement, ne suivez plus les étapes suivantes.

Absence de lumière

Si l'effet lumineux ne fonctionne pas bien, confiez-en la réparation à un technicien.

Il se peut que le problème soit lié : à l'alimentation, aux LEDs, au fusible.

- 01) Alimentation. Vérifiez que l'appareil est branché sur la bonne alimentation.
- 02) LEDs. Rapportez la Phantom à votre revendeur Showtec.
- 03) Fusible. Remplacez le fusible. Reportez-vous à la page 30 pour remplacer le fusible.
- 04) Si tout ce qui est mentionné ci-dessus semble fonctionner correctement, rebranchez l'appareil.
- 05) Si vous ne parvenez pas à déterminer la cause du problème, n'ouvrez en aucun cas la Phantom, cela pourrait abîmer le système et annuler la garantie.
- 06) Rapportez l'appareil à votre revendeur Showtec.

Absence de réponse au DMX

Il se peut que le problème soit lié au câble ou à la console de contrôle DMX, ou à un mauvais fonctionnement de la console de contrôle ou de la carte DMX d'effets lumineux.

- 01) Vérifiez le réglage DMX. Assurez-vous que les adresses DMX sont correctes.
- 02) Vérifiez le câble DMX : Débranchez l'appareil, changez le câble DMX puis reconnectez l'appareil à l'alimentation. Essayez à nouveau votre console DMX.
- 03) Déterminez si la console de contrôle ou l'effet lumineux est en cause. La console de contrôle fonctionne-t-elle correctement avec d'autres produits DMX ? Si ce n'est pas le cas, vous devez la faire réparer. Si elle fonctionne correctement avec d'autres produits DMX, amenez le câble DMX et l'effet lumineux à un technicien qualifié.

Problème	Cause(s) probable(s)	Solution(s)
Un ou plusieurs appareils ne fonctionnent pas du tout.	L'alimentation est défectueuse.	<ul style="list-style-type: none"> • Vérifiez que l'appareil est allumé et que les câbles sont correctement branchés.
	Le fusible principal a grillé.	<ul style="list-style-type: none"> • Remplacez le fusible.
Les appareils se réinitialisent correctement mais répondent tous à la console de contrôle de manière irrégulière, voire ne lui répondent pas du tout.	La console de contrôle n'est pas connectée.	<ul style="list-style-type: none"> • Connectez la console de contrôle.
	La sortie XLR à 3 broches de la console de contrôle ne correspond pas à l'entrée XLR du premier appareil sur la chaîne DMX (ex. : le signal est inversé).	<ul style="list-style-type: none"> • Installez un câble d'inversion de phase entre la console de contrôle et le premier appareil sur la liaison.
Les appareils se réinitialisent correctement mais ils répondent tous à la console de contrôle de manière irrégulière, voire ne lui répondent pas du tout.	Données de mauvaise qualité.	<ul style="list-style-type: none"> • Vérifiez la qualité des données. Si elle est très inférieure à 100 %, le problème peut être dû à une mauvaise connexion de la ligne, à des câbles de mauvaise qualité ou cassés, à l'absence d'un bouchon de terminaison ou encore au fait qu'un appareil perturbe la liaison.
	Mauvaise connexion de ligne.	<ul style="list-style-type: none"> • Vérifiez les branchements et les câbles. Remédiez aux mauvais branchements. Réparez ou remplacez les câbles abîmés.
	La ligne ne se termine pas sur un bouchon de terminaison de 120 ohms.	<ul style="list-style-type: none"> • Insérez un bouchon de terminaison dans la prise de sortie du dernier projecteur de la liaison.
	Adressage incorrect des appareils.	<ul style="list-style-type: none"> • Vérifiez le réglage des adresses.
	L'un des appareils est défectueux et perturbe la transmission des données sur la liaison.	<ul style="list-style-type: none"> • Shuntez les appareils un par un, jusqu'à ce que le système fonctionne à nouveau : débranchez les deux prises et branchez-les directement l'une dans l'autre. • Faites réviser l'appareil défectueux par un technicien qualifié.
Les appareils sont équipés de prises XLR à 3 broches qui ne correspondent pas (broches 2 et 3 inversées)	<ul style="list-style-type: none"> • Installez un câble d'inversion de phase entre les appareils ou permutuez les broches 2 et 3 de l'appareil qui se comporte de manière irrégulière. 	
Pas de lumière ou les LED s'éteignent de manière intermittente.	L'appareil est trop chaud.	<ul style="list-style-type: none"> • Laissez-le refroidir. • Nettoyez le ventilateur. • Assurez-vous que les orifices d'aération ne sont pas obstrués. • Allumez la climatisation.
	Les LEDs sont abîmées.	<ul style="list-style-type: none"> • Débranchez le projecteur et ramenez-le à votre revendeur.
	Les réglages de l'alimentation ne correspondent pas à la tension et à la fréquence C.A.	<ul style="list-style-type: none"> • Déconnectez l'appareil. Vérifiez les réglages et modifiez-les si nécessaire.

Spécifications du produit

Modèle :	Showtec Phantom 180 Wash
Tension d'entrée :	100 - 240 V C.A., 50 / 60 Hz
Consommation :	200 W
Raccordement DMX :	30 unités
Fusible :	F4AL / 250 V
Dimensions :	290 x 200 x 366 mm (l x L x H)
Poids :	8,2 kg
Fonctionnement et programmation :	
Broche du signal OUT :	Broche 1 (terre), broche 2 (-), broche 3 (+)
Mode DMX :	14, 29 canaux
Entrée de signal :	Prise XLR à 3 broches
Sortie de signal :	Sortie XLR 3 broches
Effets électromécaniques :	
Source lumineuse :	12 LEDs RGBW de 15 W
Puissance lumineuse :	14 200 lux (7°) @ 3 m
Ouverture angulaire :	7 - 50° (motorisée)
Variateur d'intensité :	0 - 100 %
Stroboscope :	0 - 20 Hz
Zoom :	Motorisé
Boîtier :	Métal et plastique ignifuge
Contrôle DMX :	Via une console de contrôle DMX standard
Intégré :	Écran LCD pour une configuration facile
Plages d'orientation sélectionnables par l'utilisateur	540° / 360° / 180°
Plages d'inclinaison sélectionnables par l'utilisateur	270° / 180° / 90°
Spécial :	Zones mortes pour les mouvements inclinaison / orientation Mouvement d'orientation / d'inclinaison inversé
Résolution orientation / inclinaison :	16 bits
Contrôle :	Autonome, manuel, contrôle sonore, maître / esclave, DMX-512
Connexions :	Entrée / sortie XLR à 3 broches, connecteur d'alimentation professionnel entrée / sortie
Couleur :	Noir
Indice de protection :	IP-20
Refroidissement :	Ventilateur de refroidissement
Température du boîtier max. t_a :	40 °C
Température du boîtier max. t_B :	70 °C
Distance minimum :	
Distance minimum des surfaces inflammables :	0,8 m
Distance minimum de l'objet éclairé :	0,8 m

La conception et les caractéristiques du produit sont soumises à modification sans avis préalable.



Site web : www.Showtec.info
 Adresse électronique : service@highlite.com

Dimensions

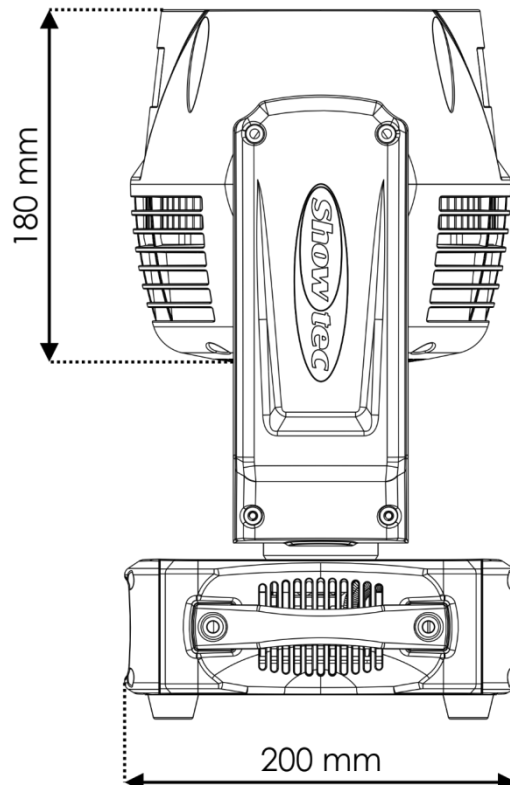
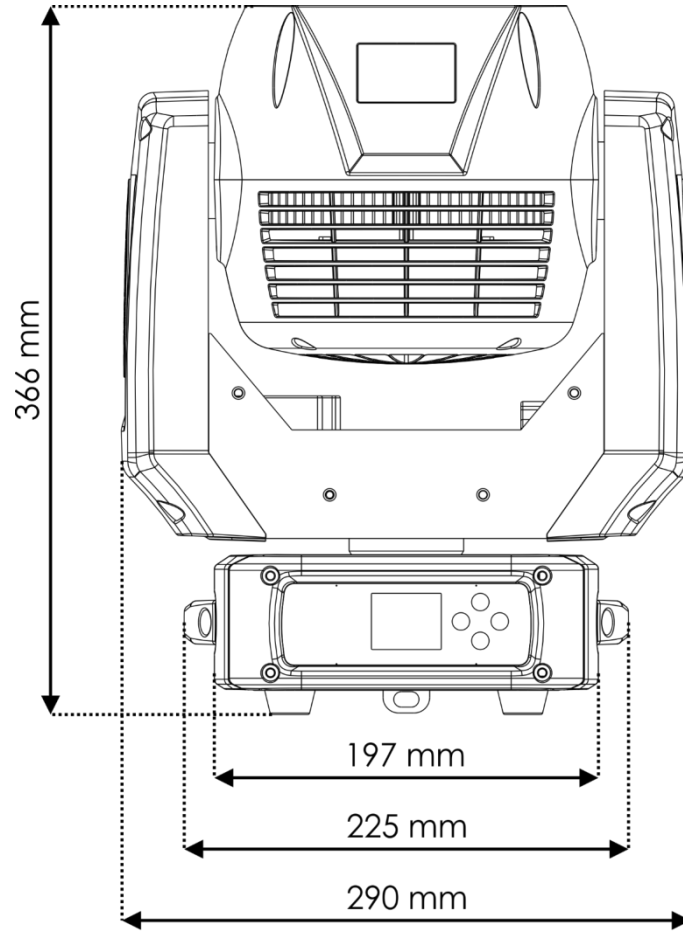



©2019 Showtec