

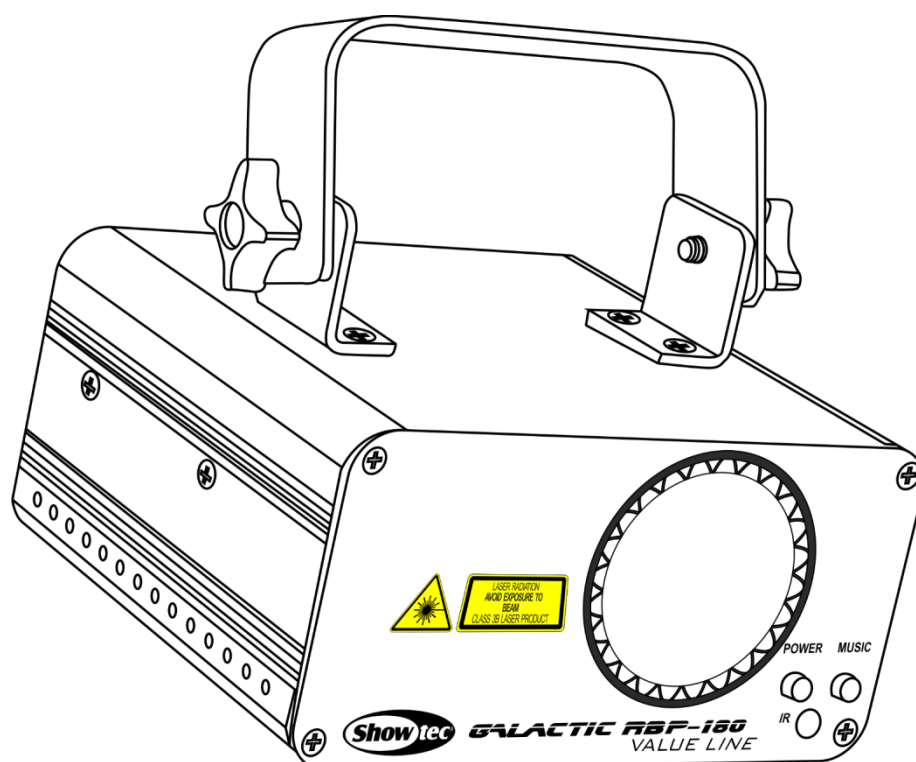

MANUEL D'UTILISATEUR



FRANÇAIS

Galactic RBP-180

V2

Table des matières

Avertissement	2
Consignes de déballage	2
Consignes de sécurité	3
Conditions d'utilisation.....	5
Norme de sécurité pour un laser de classe 3B.....	5
Fixation	7
Branchement à la prise secteur.....	8
Instructions de renvoi	9
Réclamations.....	9
Description de l'appareil	10
Caractéristiques.....	10
Accessoires en option.....	10
Présentation.....	11
Panneau arrière	11
Installation	12
Réglage et utilisation	12
Modes de contrôle.....	13
Un Galactic (programme automatique).....	13
Un Galactic (contrôle sonore)	13
Plusieurs Galactic (contrôle maître/esclave).....	14
Plusieurs Galactic (contrôle DMX)	15
Câblage de l'appareil.....	16
Câblage des données.....	16
Panneau de commande	17
Mode de contrôle	17
Adressage DMX.....	17
Vue d'ensemble	18
Options du menu principal	18
1. Programmes automatiques/contrôle sonore	19
2. Sensibilité au son.....	19
3. Adresses DMX.....	19
4. Mode esclave	19
5. Contrôle par télécommande	19
6. Mode test	19
Télécommande.....	20
Canaux DMX	21
10 canaux	21
Motifs	23
Maintenance	24
Remplacement d'un fusible	24
Résolution des problèmes	25
Absence de lumière.....	25
Absence de réponse au DMX.....	25
Spécifications du produit	27
Dimensions	28

Avertissement



Pour votre propre sécurité, veuillez lire attentivement ce manuel de l'utilisateur!



Consignes de déballage

Dès réception du produit, ouvrir la boîte en carton avec précautions et en vérifier le contenu. Veiller à ce que toutes les pièces s'y trouvent et soient en bon état. Si une pièce a été endommagée lors du transport ou si le carton lui-même porte des signes de mauvaise manipulation, en informer aussitôt le revendeur et conserver le matériel d'emballage pour vérification. Conserver la boîte en carton et tous les matériaux d'emballage. S'il est nécessaire de renvoyer l'appareil à l'usine, veiller à utiliser la boîte en carton et les matériaux d'emballage d'origine.

Le contenu expédié comprend :

- Showtec Galactic RBP-180
- Cordon d'alimentation CEI (1,5 m).
- 2 clefs pour le système Interlock
- Fiche de verrouillage à commande sans fil
- Télécommande infrarouge
- Manuel d'utilisateur

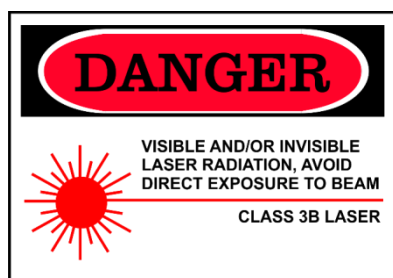
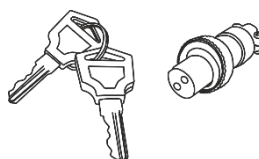
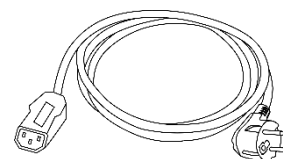
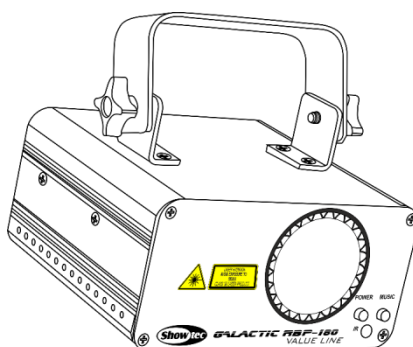

ATTENTION! Peut provoquer des blessures oculaires !!!
Ne regardez jamais directement la source lumineuse!!!
Ne projetez jamais un seul point laser!!!



ATTENTION!
Conservez l'appareil à l'abri de la pluie et de l'humidité !
Débranchez l'appareil avant d'ouvrir le boîtier !



Consignes de sécurité

Toute personne impliquée dans l'installation, le fonctionnement et l'entretien de cet appareil doit :

- être qualifiée ;
- suivre les consignes de ce manuel.



**ATTENTION! Soyez prudent lorsque vous effectuez des opérations.
La présence d'une tension dangereuse constitue
un risque de choc électrique lié à la manipulation des câbles !**



Avant la première mise en marche de votre appareil, assurez-vous qu'aucun dommage n'a été causé pendant le transport. Dans le cas contraire, contacter le revendeur.

Pour conserver votre matériel en bon état et vous assurer qu'il fonctionne correctement et en toute sécurité, il est absolument indispensable pour l'utilisateur de suivre les consignes et avertissements de sécurité de ce manuel.

Veuillez noter que les dommages causés par tout type de modification manuelle apportée à l'appareil ne sont en aucun cas couverts par la garantie.

Cet appareil ne contient aucune pièce susceptible d'être réparée par l'utilisateur. S'adresser exclusivement à des techniciens qualifiés pour l'entretien.

IMPORTANT :

le fabricant ne sera en aucun cas tenu responsable des dommages causés par l'irrespect de ce manuel ni par toutes modifications interdites de l'appareil.

- Ne mettez jamais en contact le cordon d'alimentation avec d'autres câbles ! Manipulez le cordon d'alimentation et tous les câbles reliés au courant secteur avec une extrême prudence !
- Vous ne devez jamais modifier, plier, contraindre à une force mécanique, faire pression sur ou chauffer le cordon d'alimentation.
- Ne pliez jamais la partie mâle ou femelle du câble. Il est important de toujours laisser une longueur de câble reliant l'appareil suffisamment longue. Sinon, le câble peut être abîmé, ce qui peut provoquer de graves dommages.
- N'enlevez jamais l'étiquetage informatif et les avertissements indiqués sur l'appareil.
- Ne couvrez jamais le contact de masse avec quoi que ce soit.
- Ne placez jamais de matériaux devant la lentille.
- Ne regardez jamais directement la source lumineuse.
- Ne laissez jamais traîner de câbles par terre.
- En cas d'orage, n'utilisez pas l'appareil et débranchez-le.
- Ne laissez jamais les parties d'emballage (sacs en plastique, mousse de polystyrène, clous, etc.) à portée des enfants car elles représentent une source potentielle de danger.
- Ne dirigez jamais le faisceau laser sur des personnes ou des animaux !
- Ne dirigez jamais un laser vers un avion. Il s'agit d'un délit fédéral.
- Ne dirigez pas les faisceaux lasers vers le ciel.
- N'ouvrez jamais le boîtier du laser. La puissance élevée du laser à l'intérieur du boîtier de protection peut provoquer des incendies, brûlures de peau et causer des blessures oculaires.
- N'insérez pas d'objets dans les orifices d'aération.
- Ne connectez pas cet appareil à un variateur d'intensité.
- N'ouvrez et ne modifiez pas l'appareil.
- Ne dirigez pas les lasers sur des surfaces très réfléchissantes comme des vitres, miroirs et du métal brillant. Même les reflets du laser peuvent être dangereux.
- Ne mettez pas l'optique de la sortie (ouverture) en contact avec des produits chimiques de nettoyage.
- N'utilisez pas le laser si le laser semble émettre seulement un ou deux faisceaux.
- N'utilisez pas le laser si le boîtier est endommagé ou ouvert, ou si les optiques semblent être abîmées.
- Ne faites pas fonctionner le laser sans avoir lu et compris toutes les consignes de sécurité et données techniques comprises dans ce manuel. Ne regardez jamais dans l'ouverture du laser ou les faisceaux laser.

- N'allumez et n'éteignez pas l'appareil à des intervalles réduits. Cela pourrait nuire à sa durée de vie.
- Ne secouez pas l'appareil. Évitez tout geste brusque durant l'installation ou l'utilisation de l'appareil.
- Une fois configuré et avant toute utilisation en public, testez le laser afin de vous assurer qu'il fonctionne correctement. N'utilisez pas le laser si n'importe quel défaut est détecté. N'utilisez pas le laser s'il émet seulement un ou deux faisceaux et non pas des dizaines/centaines car ceci pourrait indiquer un dommage au niveau de l'optique à réseau de diffraction. La puissance d'émission du laser pourrait de ce fait être trop élevée.
- Utilisez l'appareil uniquement dans des espaces intérieurs, et évitez de le mettre en contact avec de l'eau ou tout autre liquide.
- Utilisez l'appareil uniquement après avoir vérifié que le boîtier est bien fermé et que les vis sont correctement serrées.
- N'utilisez l'appareil qu'une fois vous être familiarisé avec ses fonctions.
- Évitez les flammes et éloignez l'appareil des liquides ou des gaz inflammables.
- Évitez d'exposer vos yeux ou votre peau à la radiation directe ou disséminée d'un produit laser de classe 3B.
- Vérifiez toujours les normes régulant l'utilisation de produits laser de classe 3B.
- Si le laser est installé face à une zone fréquentée par des personnes, vérifiez que sa position est correcte quand le lieu est vide.
- Maintenez toujours le boîtier fermé pendant l'utilisation.
- Veillez toujours à garder un espace minimum d'air libre de 50 cm autour de l'appareil pour favoriser sa ventilation.
- Débranchez toujours l'appareil lorsqu'il n'est pas utilisé et avant de le nettoyer ! Prenez soin de manipuler le cordon d'alimentation uniquement par sa fiche. Ne retirez jamais celle-ci en tirant sur le cordon d'alimentation.
- Assurez-vous que l'appareil n'est pas exposé à une source importante de chaleur, d'humidité ou de poussière.
- Assurez-vous que la tension disponible n'est pas supérieure à celle indiquée sur le panneau situé à l'arrière.
- Assurez-vous que le cordon d'alimentation n'est pas endommagé et ne comporte aucune éraflure. Vérifiez régulièrement l'appareil et le cordon d'alimentation.
- Assurez-vous que le diamètre du câble d'extension et des cordons d'alimentation est suffisant pour supporter la consommation de l'appareil.
- Si le câble externe est endommagé, il doit être remplacé par un technicien qualifié.
- Si la lentille est manifestement endommagée, celle-ci doit être remplacée pour éviter que ses fonctionnalités soient altérées, à cause de brèches ou de rayures profondes.
- Si vous heurtez ou laissez tomber l'appareil, débranchez-le immédiatement. Pour des raisons de sécurité, faire inspecter l'équipement par un technicien qualifié avant de le réutiliser.
- Si l'appareil a été exposé à de grandes différences de température (par exemple après le transport), ne le branchez pas immédiatement. La condensation qui se formerait à l'intérieur de l'appareil pourrait l'endommager. Laissez l'appareil hors tension et à température ambiante.
- Si votre produit Showtec ne fonctionne pas correctement, veuillez cesser de l'utiliser immédiatement. Emballez-le correctement (de préférence dans son emballage d'origine) et renvoyez-le à votre revendeur Showtec pour révision.
- À l'usage des adultes seulement. L'appareil doit être installé hors de la portée des enfants. Ne laissez jamais l'appareil fonctionner sans surveillance.
- N'essayez pas de shunter la protection thermostatique ou les fusibles.
- En cas de remplacement, utilisez uniquement des fusibles de même type ou de même calibre.
- L'utilisation d'un laser de classe 3B est autorisée uniquement dans le cadre d'un spectacle contrôlé par une personne formée et qualifiée qui connaît bien les informations incluses dans ce manuel.
- L'utilisateur est responsable du positionnement et du fonctionnement corrects du laser. Le fabricant décline toute responsabilité en cas de dommages causés par la mauvaise utilisation ou l'installation incorrecte de cet appareil.
- Cet appareil est répertorié sous la protection classe 1. Il est donc primordial de connecter le conducteur jaune/vert à la terre.
- Le laser ne fonctionne qu'entre 15 et 35° C.
- Après 3 heures de fonctionnement, vous devez éteindre le laser et laisser la diode refroidir 30 minutes afin de ne pas endommager le laser, ce qui provoquerait l'annulation de la garantie.
- Les réparations, maintenances et connexions électriques doivent être réalisées par un technicien qualifié.

- GARANTIE : d'un (1) an à compter de la date d'achat.

Conditions d'utilisation

- Cet appareil ne doit pas être utilisé en permanence. Des pauses régulières vous permettront de le faire fonctionner pendant une longue période sans problèmes.
- La distance minimum entre l'éclairage et la surface illuminée doit être d'au moins 1 mètre.
- Pour éliminer l'usure et améliorer la durée de vie de l'appareil, prenez soin de le débrancher complètement de l'alimentation pendant les périodes de non utilisation, soit via le disjoncteur, soit en le débranchant directement.
- La température ambiante maximale de = 35 °C ne devra jamais être dépassée.
- L'humidité relative ne doit pas dépasser 50 % à une température ambiante de 35 °C.
- Si l'appareil est utilisé d'une autre manière que celle décrite dans ce manuel, il peut subir des dégâts entraînant l'annulation de la garantie.
- Toute autre utilisation peut être dangereuse et provoquer un court-circuit, des brûlures, un choc électrique, un accident, etc.

L'utilisateur met non seulement sa propre sécurité en péril, mais également celle des autres !

Norme de sécurité pour un laser de classe 3B

La lumière du laser est différente de tout autre type de source lumineuse à laquelle vous pouvez être accoutumé(e). En cas de mauvaise configuration ou d'un usage incorrect, elle peut potentiellement provoquer des blessures oculaires.

La lumière laser est des milliers de fois plus concentrée que celle produite par d'autres types de sources lumineuses. Cette concentration peut causer des blessures oculaires, notamment en brûlant la rétine (partie sensible à la lumière située au fond de l'œil). Même si vous ne sentez pas la « chaleur » du faisceau laser, ce dernier est capable de vous blesser ou d'aveugler votre public.

Même de très petites quantités de lumière laser perçues à distance sont potentiellement dangereuses. Les blessures oculaires peuvent être plus rapides qu'un clignement d'œil.

Le fait que les produits laser divisent le laser en centaines de faisceaux ou que la vitesse d'émission du faisceau laser soit très élevée ne doit pas faire oublier qu'un faisceau isolé représente un danger pour nos yeux. Ce produit utilise une puissance laser de douzaines de milliwatts (niveaux internes de classe 3B). La plupart des faisceaux isolés sont potentiellement dangereux pour les yeux.

Il est également faux de croire que puisque la lumière laser est mobile, elle n'est pas dangereuse. Les faisceaux laser ne sont pas tous en mouvement. Les blessures oculaires pouvant arriver instantanément, il est très important d'empêcher l'exposition directe de l'œil. Conformément aux normes de sécurité concernant le laser, il est illégal de pointer des lasers de classe 3B dans des endroits où les personnes peuvent être exposées. Ceci est vrai même si l'appareil est dirigé en-dessous des visages, comme c'est le cas dans une discothèque.

ATTENTION : Seuls les agents de sécurité laser officiellement certifiés par un organisme de réglementation ou un organisme de formation autorisé sont autorisés à utiliser les lasers 3B en public. L'agent de sécurité laser est responsable de tous les aspects de l'utilisation de ce laser, incluant toutes les normes et lois locales applicables en matière de sécurité.

Le fabricant décline toute responsabilité en cas de dommages causés par la mauvaise utilisation ou l'installation incorrecte de ce laser.



ATTENTION : ÉVITEZ TOUTE EXPOSITION AU FAISCEAU. Évitez de regarder directement la lumière du laser. N'exposez jamais de manière intentionnelle votre regard à la radiation du laser.

Déclaration de conformité

Pour sa classification, votre laser a été conçu en conformité avec les normes FDA et CEI. Le Galactic est un produit laser de classe 3B.

Sécurité laser et informations relatives à la conformité

Le Galactic est fabriqué en conformité avec la norme IEC 60825-1 et avec les normes de la Food and Drug Administration (FDA) des États-Unis détaillées dans le document 21 CFR 1040 et dans les avis ultérieurs.

Classification de produit et identification de l'étiquette de fabrication

Classification du laser	Classe 3B
Refroidissement	Ventilateurs de refroidissement et TE
Matériau actif laser	Longueur d'onde 650 nm/rouge (diode laser GaAlAs) ; sortie > 100 mW Longueur d'onde 450 nm/bleu (diode laser GaAlAs) ; sortie > 80mW
Sortie	180 mW
Diamètre du faisceau	<5 mm au niveau de l'ouverture
Impulsion de toutes les données	< 4 Hz (> 0,25 sec)
Divergence (pour chaque faisceau)	< 2 mrad
Divergence (lumière totale)	< 90 degrés

Les exigences légales pour l'utilisation des produits lasers varient selon les pays. L'utilisateur est tenu pour responsable selon les exigences légales du pays/emplacement où il utilise l'appareil.

De plus amples directives et programmes de sécurité concernant l'utilisation des lasers sont disponibles dans la norme ANSI Z136.1 « For Safe Use of Lasers », consultable sur le site web : www.lia.org/. Beaucoup de gouvernements, organismes, agences, institutions militaires, etc., oblige à ce que tous les lasers soient utilisés conformément aux directives de la norme ANSI Z136.1. Des conseils quant à l'affichage laser peuvent être obtenus auprès de l'International Laser Display Association. Pour en savoir plus, rendez-vous sur : www.ilda.com/index.htm.

ATTENTION : *L'usage de verres correcteurs ou d'optiques pour la visualisation à distance, comme les télescopes ou les jumelles, à une distance de 100 mm peut représenter un risque oculaire.*



Ce produit laser de classe 3B se trouve dans un boîtier encastré.



Il ne comporte aucune pièce remplaçable par l'utilisateur. Le fait de falsifier ou d'enlever le sceau de garantie provoquera l'annulation de la garantie limitée du produit.



Étiquette récapitulative comprenant le numéro de modèle, le numéro de série, la date de fabrication et les étiquettes d'avertissement au sujet de la lumière laser, d'annulation de la garantie et de boîtier encastré.

Sécurité laser et informations relatives à la conformité

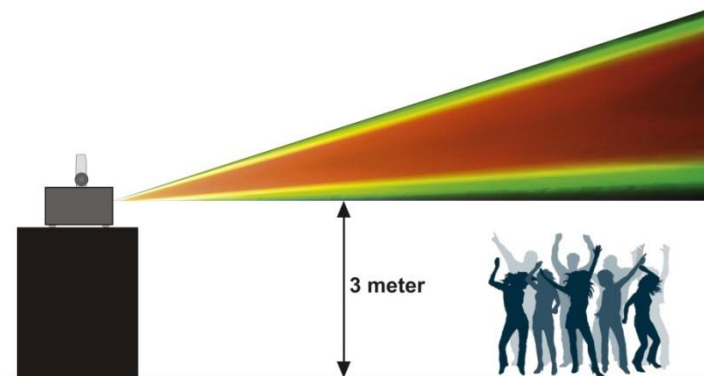

Selon les règlements de la FDA, vous devez utiliser cet appareil de la manière décrite dans le schéma de gauche.

Fixation

Veillez suivre les directives européennes et nationales concernant la fixation, l'assemblage de structures et autres problèmes de sécurité.

N'essayez pas d'installer cet appareil vous-même !
Confiez cette tâche à un revendeur autorisé !

Procédure :

- Si le laser est suspendu à un plafond ou à une solive, un système de fixation professionnel doit être utilisé.
- Utilisez un collier pour fixer le laser au système de fixation avec support de montage.
- Veillez toujours à ce que sa fixation l'empêche d'osciller librement dans la pièce.
- L'installation doit toujours être effectuée avec un système d'attache de sécurité, comme par exemple un filet ou un câble de sécurité approprié.
- Lors de la fixation, du démontage ou de la mise en service du laser, assurez-vous toujours que la zone située en-dessous est dégagée et qu'aucune personne non autorisée ne s'y trouve.

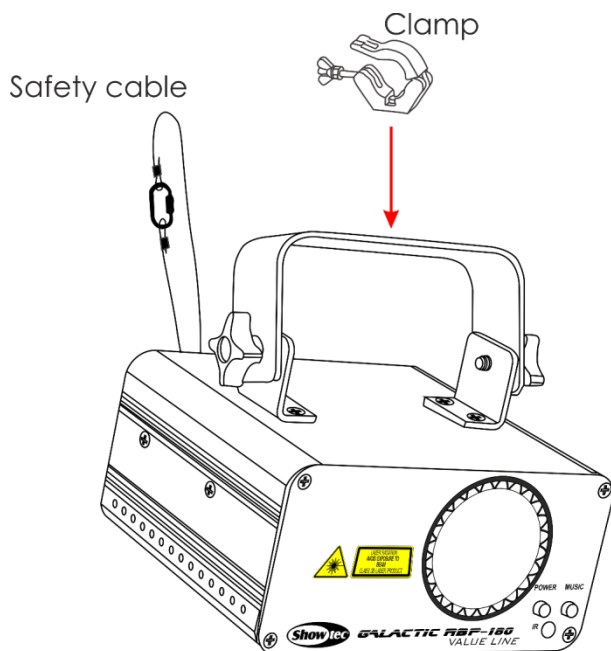

Le Galactic peut être placé sur une surface au sol dégagée ou monté sur n'importe quelle structure à l'aide d'un collier.

Une mauvaise installation peut entraîner des dégâts importants ainsi que des blessures graves !

Branchement à la prise secteur

Branchez la fiche d'alimentation de l'appareil dans la prise secteur.
Veillez à toujours connecter le câble de la bonne couleur au bon endroit.

International	Câble UE	Câble Royaume- Uni	Câble USA	Broche
L	MARRON	ROUGE	JAUNE/CUIVRE	PHASE
N	BLEU	BLACK	ARGENTÉ	NEUTRE
	JAUNE/VERT	VERT	VERT	TERRE (PROTECTION)

Assurez-vous que votre appareil est toujours connecté à une prise de terre !

Une mauvaise installation peut entraîner des dégâts importants ainsi que des blessures graves !





Instructions de renvoi



S'acquitter de l'affranchissement postal de la marchandise renvoyée avant de l'expédier et utiliser les matériaux d'emballage d'origine ; aucun timbre de retour prépayé ne sera fourni. Étiqueter clairement l'emballage à l'aide du numéro d'autorisation de renvoi (RMA – Return Authorization Number). Les produits retournés sans numéro RMA seront refusés. Highlite déclinera les marchandises renvoyées ainsi que toute responsabilité. Contacter Highlite par téléphone, au +31 (0)455 667 723, ou par courriel, à l'adresse aftersales@highlite.com et demander un numéro RMA avant d'expédier l'appareil. L'utilisateur doit être prêt à fournir le numéro de modèle, le numéro de série ainsi qu'une brève description des raisons du renvoi. Veiller à bien emballer l'appareil, car tous les dommages subis durant le transport et résultant d'un emballage inadéquat seront à la charge du client. Highlite se réserve le droit de réparer ou de remplacer le ou les produits, à sa propre discrétion. Nous vous conseillons d'utiliser une méthode d'envoi sans risques : un emballage UPS approprié ou une double boîte.

Remarque : si l'appareil est accompagné d'un numéro RMA, inclure les informations suivantes sur un bout de papier et le placer dans la boîte :

- 01) Votre nom
- 02) Votre adresse.
- 03) Votre numéro de téléphone.
- 04) Une brève description des problèmes.

Réclamations

Le client est tenu de vérifier les marchandises livrées dès leur réception, afin de détecter tout problème ou défaut visible potentiel. Ces vérifications peuvent également avoir lieu après que nous l'ayons averti de la mise à disposition des marchandises. Le transporteur est responsable de tous les dommages ayant eu lieu durant le transport ; par conséquent, les dommages doivent être signalés au transporteur à réception de la marchandise.

En cas de dégât subi lors du transport, le client doit en informer l'expéditeur et lui soumettre toute réclamation. Signaler les dommages résultant du transport dans un délai d'un (1) jour suivant la réception de la livraison.

Toujours s'acquitter de l'affranchissement postal des biens retournés. Accompagner les marchandises renvoyées d'une lettre définissant les raisons du renvoi. S'ils ne sont pas affranchis, les biens retournés seront refusés, sauf accord contraire par écrit.

Nous faire parvenir toutes les réclamations nous concernant par écrit ou par fax, dans un délai de 10 jours suivant la réception de la facture. Une fois cette période écoulée, les réclamations ne seront plus traitées.

Les réclamations signalées dans les délais seront uniquement considérées si le client s'est dûment conformé à toutes les sections du contrat auquel se rapportent les obligations, quelle qu'en soit la nature.

Description de l'appareil

Caractéristiques

Le Showtec Galactic FS RBP-180 est un laser avec une grande puissance en sortie et des effets d'excellente qualité.

- En utilisant plusieurs unités ensemble, vous pourrez créer un très bon spectacle lumineux à un prix abordable.
- Contrôle sonore via le microphone intégré
- Télécommande infrarouge incluse
- 32 motifs et programmes intégrés
- Possibilité de fonctionnement en mode maître/esclave avec d'autres lasers de la gamme Value Line
- Entrée d'alimentation : 100-240 V C.A., 50/60 Hz
- Consommation électrique : 17 W
- Classe du laser 3B
- Couleur du laser : rouge, bleu, violet
- Puissance du laser : 180 mW (100 mW 650 nm rouge, 80 mW 450 nm bleu)
- Angle de balayage : +-30°
- Vitesse de balayage : moteur par incréments
- Modes de contrôle : automatique, maître/esclave, contrôle sonore, DMX-512
- Protocole de contrôle : DMX-512
- Canaux DMX : 10 canaux
- Intégré : Affichage LED rouge à 3 caractères pour un réglage facile
- Indice de protection : IP-20
- Boîtier : en métal compact et robuste
- Refroidissement : ventilateur/convection
- Connexions : Connecteur IEC (entrée), XLR 3 broches (entrée /sortie)
- Fonctions de sécurité : interrupteur à clé, Interlock,
- Fusible : T1A/250 V
- Dimensions : 145 x 160 x 155 mm (l x L x H) (support inclus)
- Poids : 1,3 kg

Remarque : il est indispensable de connaître la notion de DMX pour tirer pleinement parti de cet appareil.

Accessoires en option

[51316](#) Interlock à distance

Présentation



Schéma 1

- 01) Support de montage avec vis d'inclinaison
- 02) Témoin LED d'alimentation (rouge)
- 03) Lentille laser
- 04) Télécommande infrarouge
- 05) Témoin LED de contrôle sonore (bleu)

Panneau arrière

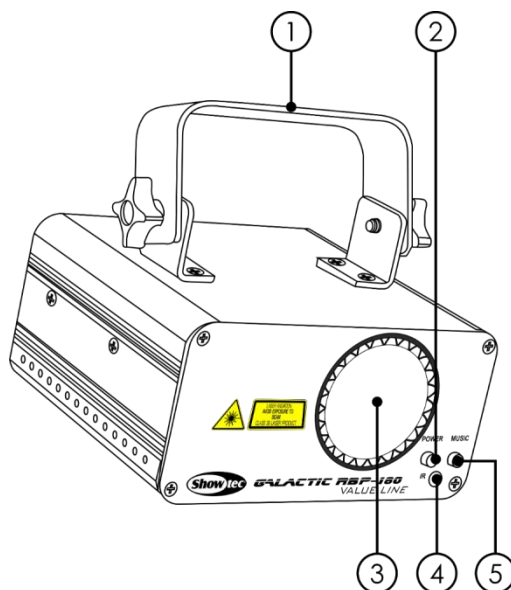

Schéma 2

- 06) Sortie du connecteur de signal DMX 3 broches
- 07) Interrupteur d'alimentation ON/OFF
- 08) Connecteur d'alimentation IEC C.A. 100-240 V + fusible T1A/250 V
- 09) Connexion de mise à la terre
- 10) Fiche de verrouillage à commande sans fil
- 11) Panneau de contrôle + boutons de menu
- 12) Microphone intégré
- 13) Entrée du connecteur de signal DMX à 3 broches
- 14) Œillet de sécurité
- 15) Système Interlock

Installation

Retirez tout le matériel d'emballage du Galactic. Veillez à ce que la mousse et le plastique de rembourrage soient complètement retirés. Branchez tous les câbles.

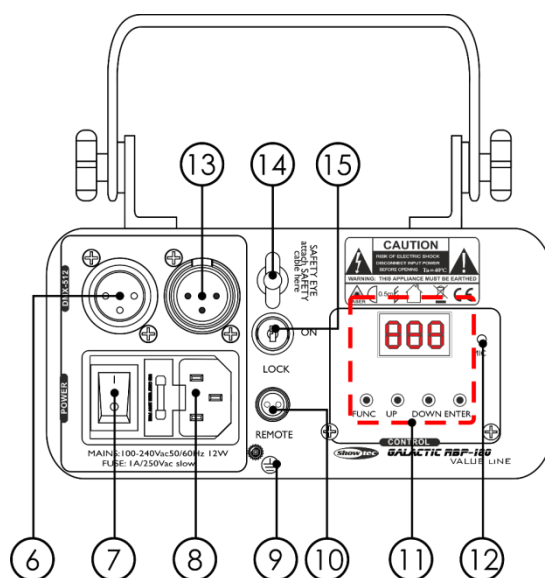
N'alimentez pas le système avant de l'avoir correctement configuré et connecté.

Débranchez toujours l'appareil avant d'effectuer l'entretien ou la maintenance.

Les dommages causés par l'irrespect du manuel ne sont pas couverts par la garantie.

Réglage et utilisation

Suivez les indications ci-dessous, en fonction du mode d'utilisation choisi.

Avant de brancher l'appareil, assurez-vous toujours que la tension d'alimentation correspond bien à celle du produit. N'essayez pas d'utiliser un produit fonctionnant en 120 V sur une alimentation de 230 V, ou inversement.

Connectez l'appareil à l'alimentation principale. L'appareil peut réagir à la musique grâce à son micro intégré.

La fiche de verrouillage/fiche distante et les clés de sécurité sont incluses dans le boîtier.

Le verrouillage est le successeur « inclus dans le boîtier » du verrouillage à distance optionnel ([51316](#)).

⚠ Il convient de garder ces éléments avec le laser Galactic !!! ⚠

Les précautions de sécurité suivantes doivent être prises :

- La fiche de verrouillage à commande sans fil doit être placée à l'arrière **(10)** de votre Galactic laser.
- Les clés doivent être mises dans le verrou de votre **(15)** de votre Galactic laser.

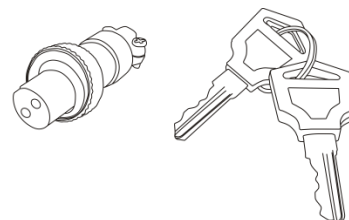

⚠ Avertissement ⚠

Si la fiche n'est pas branchée, votre laser ne peut pas fonctionner.

Si la clé n'est pas tournée sur ON, votre laser ne peut pas fonctionner.

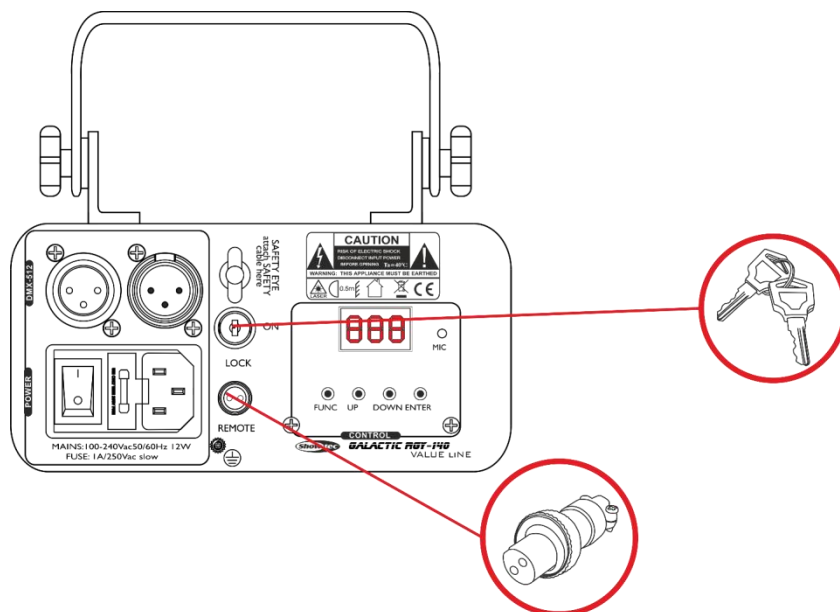

Exclusion de responsabilité

Vous devez savoir que dans certains pays il existe des normes régissant l'utilisation des appareils lasers. Nous vous recommandons donc fortement de vérifier les lois nationales auprès des autorités. Nous déclinons toute responsabilité en cas d'écarts, de changements ou d'adaptations éventuels concernant l'usage licite des appareils lasers.

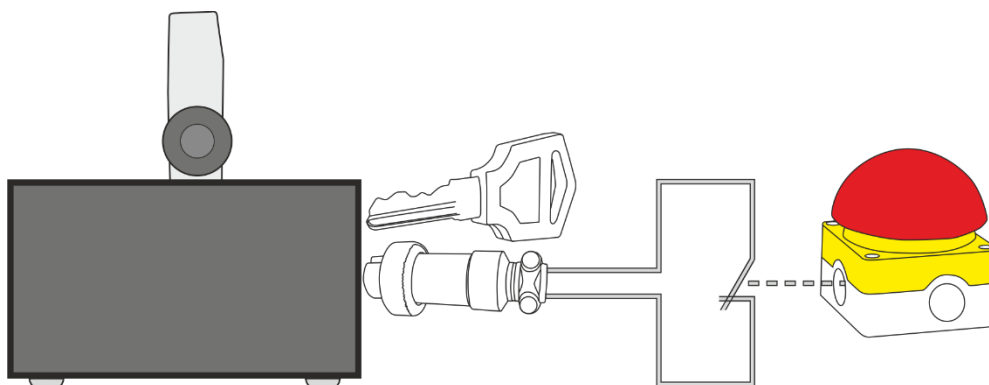

Modes de contrôle

4 modes sont proposés :

- Programme automatique
- Contrôle sonore
- Maître/esclave
- DMX-512 (10CH)

Un Galactic (programme automatique)

- 01) Fixez l'effet lumineux à une structure solide. Laissez au moins 0,5 mètre sur tous les côtés pour que l'air circule comme il faut.
- 02) Utilisez toujours un câble de sécurité (code de produit 70140/70141).
- 03) Branchez le bout du cordon d'alimentation sur une prise secteur.
- 04) Lorsque le Galactic n'est pas connecté par un câble DMX, il fonctionne en tant qu'appareil autonome.

Veillez consulter la page 19 pour en savoir plus sur les programmes intégrés automatiques.

Un Galactic (contrôle sonore)

- 01) Fixez l'effet lumineux à une structure solide. Laissez au moins 0,5 mètre sur tous les côtés pour que l'air circule comme il faut.
- 02) Utilisez toujours un câble de sécurité (code de produit 70140/70141).
- 03) Branchez le bout du cordon d'alimentation sur une prise secteur.
- 04) Lorsque le Galactic n'est pas connecté par un câble DMX, il fonctionne en tant qu'appareil autonome.

Veillez consulter la page 19 pour de plus amples informations sur le mode contrôlé par le son.

Plusieurs Galactic (contrôle maître/esclave)

- 01) Fixez l'effet lumineux à une structure solide. Laissez au moins 0,5 mètre sur tous les côtés pour que l'air circule comme il faut.
- 02) Utilisez toujours un câble de sécurité (code de produit 70140/70141).
- 03) Branchez le bout du cordon d'alimentation sur une prise secteur.
- 04) Utilisez un câble XLR à 3 broches pour connecter les Galactic et d'autres appareils.

Les broches :



- 01) Terre
- 02) Signal (-)
- 03) Signal (+)

- 05) Raccordez les unités entre elles (Fig. 03), puis connectez un câble DMX entre la prise DMX « out » de la première unité. Recommencez pour raccorder la seconde, la troisième et la quatrième unité. Vous pouvez utiliser les mêmes fonctions sur l'appareil maître, comme cela est décrit à la page 19 (programme automatique ou contrôle sonore). Cela signifie que vous pouvez définir le mode d'opération que vous voulez sur l'appareil maître et faire en sorte que tous les appareils esclaves réagissent de la même manière.

Plusieurs Galactic (configuration maître/esclave)

Schéma 3

Plusieurs Galactic (contrôle DMX)

- 01) Fixez l'effet lumineux à une structure solide. Laissez au moins 0,5 mètre sur tous les côtés pour que l'air circule comme il faut.
- 02) Utilisez toujours un câble de sécurité (code de produit 70140/70141).
- 03) Branchez le bout du cordon d'alimentation sur une prise secteur.
- 04) Utilisez un câble XLR à 3 broches pour connecter les Galactics et autres appareils.

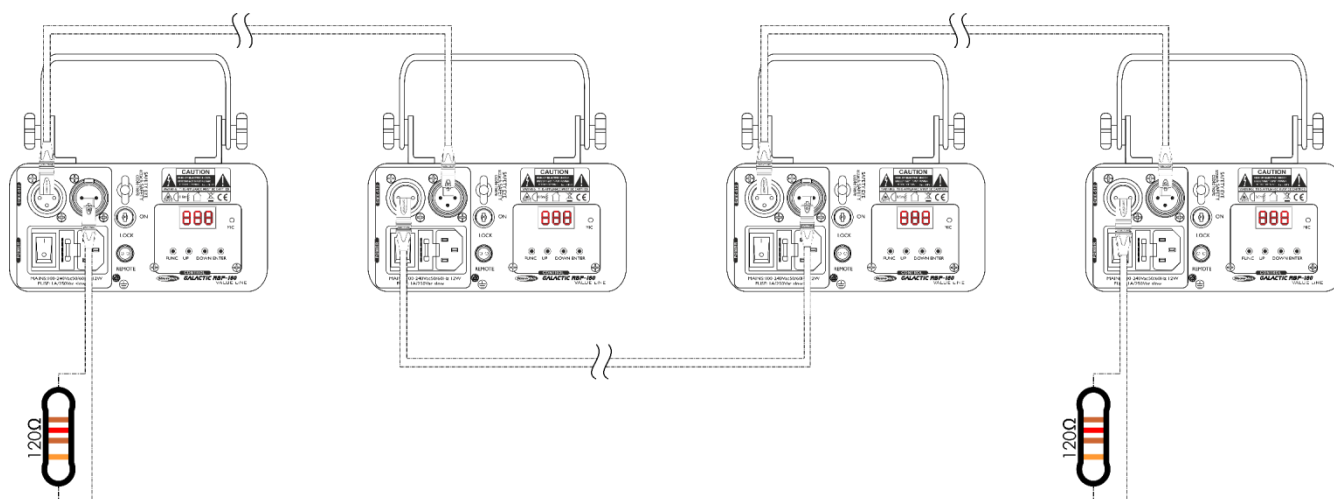
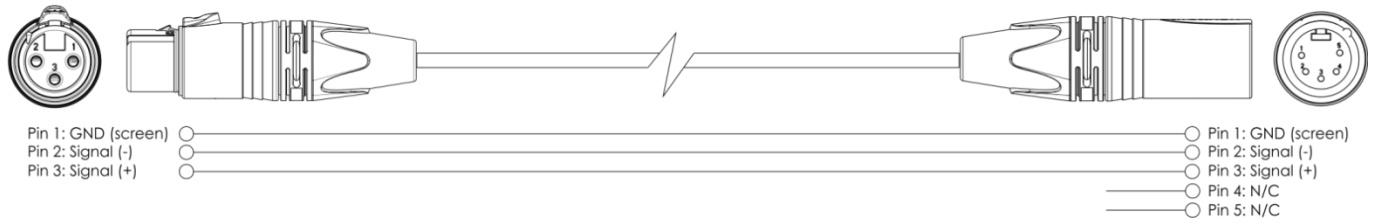
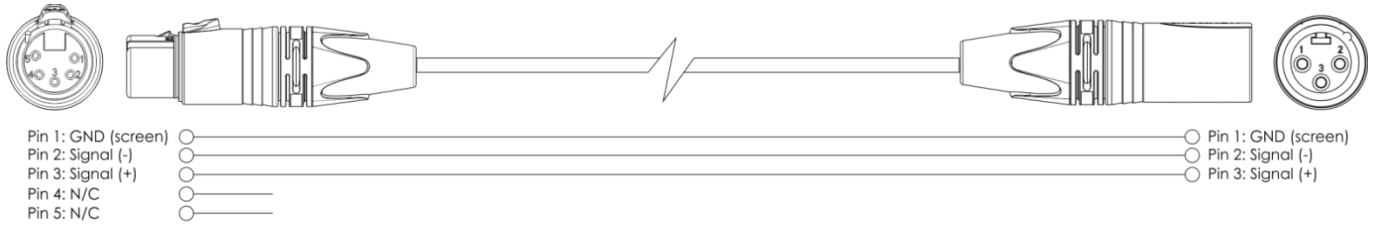

- 05) Raccordez les systèmes entre eux (schéma 5), puis connectez un câble DMX entre la sortie DMX de la première unité et l'entrée DMX de la seconde. Recommencez pour raccorder la seconde, la troisième et la quatrième unité.
- 06) Alimentation électrique : connectez les cordons d'alimentation électrique aux prises IEC de chaque système, puis branchez leurs autres bouts aux prises secteur, en commençant par le premier système. N'alimentez pas le système avant de l'avoir correctement configuré et connecté.

Configuration DMX de plusieurs Galactic



Schéma 4

Remarque : reliez tous les câbles avant de connecter à l'alimentation électrique

Câblage de l'appareil

Vous allez avoir besoin d'une ligne de données sérielle pour générer des shows lumineux, que ce soit pour contrôler un ou plusieurs appareils par le biais d'une console DMX-512 ou pour synchroniser des shows basés sur au moins deux appareils configurés préalablement en mode maître/esclave. Le nombre combiné de canaux requis par tous les appareils sur une ligne de données sérielle détermine le nombre d'appareils que cette ligne peut prendre en charge.

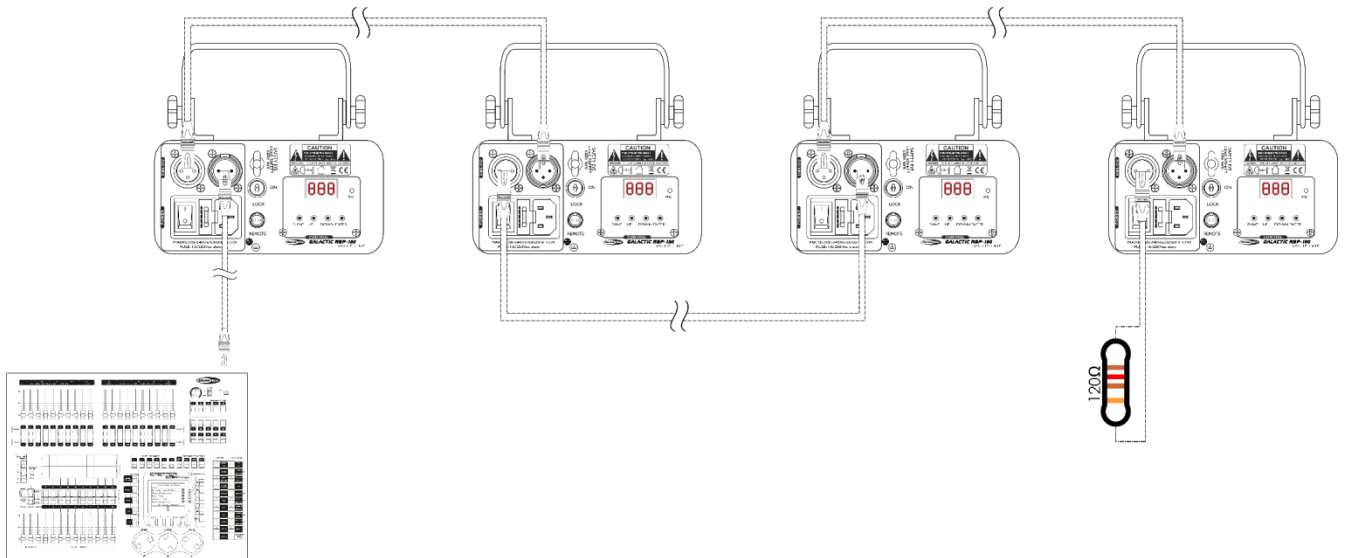
Important : Les appareils reliés à une ligne de données sérielle doivent être installés en série sur une seule ligne. Pour se conformer à la norme EIA-485, il est important de ne pas connecter plus de 30 appareils sur une seule ligne de données sérielle. Le fait de connecter plus de 30 appareils sans recourir à un répartiteur opto-isolé DMX pourrait en effet détériorer le signal DMX numérique.



Distance maximum de ligne DMX recommandée : 100 mètres.

Nombre maximum recommandé d'appareils sur une ligne DMX : 30.

Câblage des données

Pour relier des appareils entre eux, vous devez utiliser des câbles de données. Vous pouvez soit acheter des câbles DMX DAP Audio certifiés directement auprès d'un revendeur/distributeur, soit en fabriquer vous-même. Si vous choisissez cette solution, veuillez utiliser des câbles de transmission de données qui peuvent supporter un signal de haute qualité et peu sensibles aux interférences électromagnétiques.

Câbles de données DMX DAP Audio

- Câble de microphone basique DAP Audio multi emploi. XLR/M 3 broches > XLR/F 3 broches **Code commande** FL01150 (1,5 m), FL013 (3 m), FL016 (6 m), FL0110 (10 m), FL0115 (15 m), FL0120 (20 m).
- Câble de données de type X DAP Audio XLR/M 3 broches > XLR/F 3 broches. **Code commande** FLX0175 (0,75 m), FLX01150 (1,5 m), FLX013 (3 m), FLX016 (6 m), FLX0110 (10 m).
- Câble DAP Audio, idéal pour les utilisateurs exigeants, bénéficiant d'une qualité audio exceptionnelle et de connecteurs fabriqués par Neutrik® **Code commande** FL71150 (1,5 m), FL713 (3 m), FL716 (6 m), FL7110 (10 m).
- Câble DAP Audio, idéal pour les utilisateurs exigeants, bénéficiant d'une qualité audio exceptionnelle et de connecteurs fabriqués par Neutrik®. **Code commande** FL7275 (0,75 m), FL72150 (1,5 m), FL723 (3 m), FL726 (6 m), FL7210 (10 m).
- Câble 110 ohms DAP Audio avec transmission des signaux numériques. **Code commande** FL0975 (0,75 m), FL09150 (1,5 m), FL093 (3 m), FL096 (6 m), FL0910 (10 m), FL0915 (15 m), FL0920 (20 m).
- Câble de données DAP Audio DMX/AES-EBU, XLR/M 5 broches > XLR/F 5 broches. **Code commande** FL08150 (1,5 m), FL083 (3 m), FL086 (6 m), FL0810 (10 m), FL0820 (20 m).
- Adaptateur DMX DAP Audio : 5 broches > 3 broches **Code commande** FLA29.
- Adaptateur DMX DAP Audio : 3 broches > 5 broches **Code commande** FLA30.
- Câble DAP Audio DMX Terminator à 3 broches **Code commande** FLA42.
- Câble DAP Audio DMX Terminator à 5 broches **Code commande** FLA43.

Le Galactic RBP-180 peut être utilisé avec une console de contrôle en **mode contrôle** ou sans console en **mode autonome**.

Panneau de commande

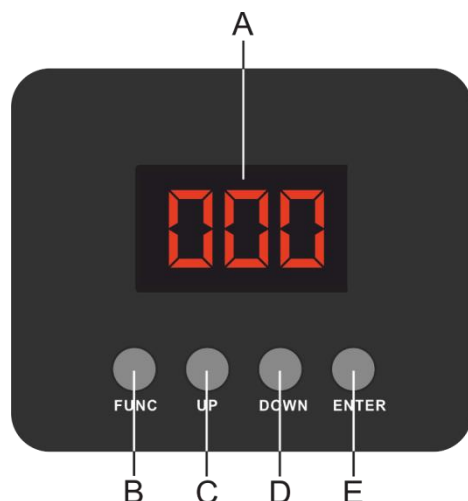

- A) Écran LED
- B) Bouton FUNC
- C) Bouton UP
- D) Bouton DOWN
- E) Bouton ENTER

Schéma 5

Mode de contrôle

Les appareils sont reliés individuellement sur un câble de transmission de données et connectés à la console de contrôle

Les appareils répondent au signal DMX de la console de contrôle. (Si vous avez sélectionné et sauvegardé une adresse DMX, la console de contrôle l'affiche automatiquement lors de l'utilisation suivante).

Adressage DMX

Le panneau de contrôle situé sur la face avant de la base vous permet d'assigner l'adresse DMX à l'appareil. Il s'agit du premier canal à partir duquel le Galactic répond au contrôleur.

Si vous utilisez la console, retenez que l'appareil est équipé de **10** canaux.

Si vous utilisez plusieurs Galactics, assurez-vous de définir correctement l'adressage DMX.

Cependant, l'adresse DMX du premier Galactic devrait être **1 (001)** ; celle du second Galactic devrait être **1 + 10 = 11 (011)** ; celle du troisième Galactic devrait être **11 + 10 = 21 (021)**, etc.

Assurez-vous qu'il n'y a pas de superposition entre les canaux pour pouvoir contrôler chaque Galactic correctement. Si au moins deux Galactics partagent une même adresse, ils fonctionneront de la même manière.

Contrôle :

après avoir défini les adresses de tous les Galactic, vous pouvez commencer à les faire fonctionner par le biais de vos consoles d'éclairage.

Remarque : une fois allumé, le Galactic détecte automatiquement si des données DMX 512 sont reçues ou non. Si aucune donnée est reçue, le problème peut être lié au fait que :

- le câble XLR venant du contrôleur n'est pas connecté à l'entrée du Galactic ;
- le contrôleur n'est pas branché ou est défectueux, le câble ou la console est défectueux ou les câbles de signaux sont permutés dans la prise entrante.

Remarque : il faut installer une fiche XLR (120 ohms) dans le dernier appareil afin d'assurer une transmission correcte sur la ligne de transmission de données DMX.

Vue d'ensemble

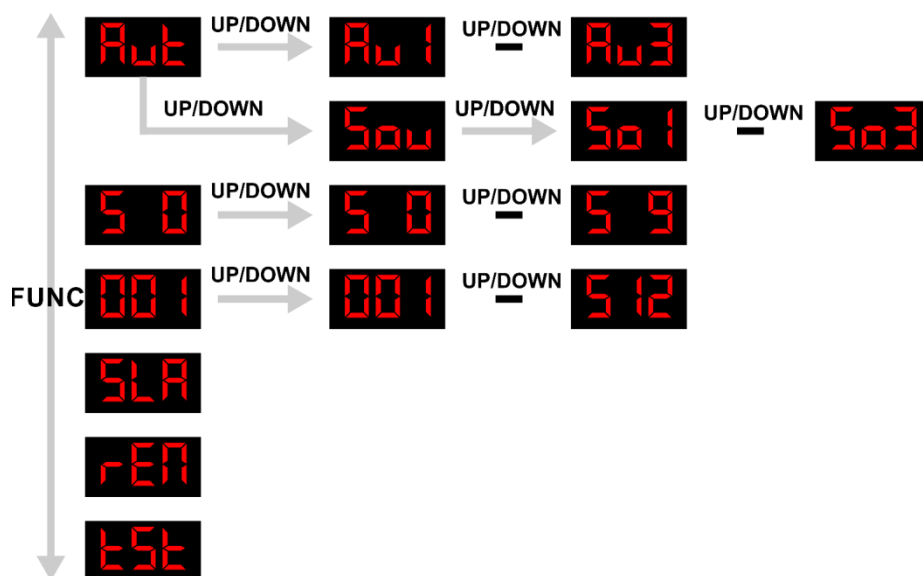



Le Galactic RBP-180 affiche le numéro de sa version uniquement au démarrage !

V12

Options du menu principal

Aut	Programmes de fonctionnement automatique/contrôle sonore
50	Sensibilité au son
001	Adresses DMX
SLA	Mode esclave
7EN	Contrôle par télécommande
t5t	Mode test

 Vous pouvez modifier seulement certains réglages lorsque l'affichage clignote. 
Si vous ne parvenez pas à modifier une valeur, appuyez une fois sur le bouton FUNC et modifiez ensuite la valeur.

1. Programmes automatiques/contrôle sonore

Ce menu vous permet de faire démarrer plusieurs programmes de fonctionnement automatique ou de contrôle sonore.

- 01) Appuyez sur le bouton **FUNC** jusqu'à ce que l'écran affiche **Aut**.
- 02) Appuyez sur les boutons **UP/DOWN** pour choisir entre **Aut1** ^{UP/DOWN} **Aut3**.
- 03) Choisissez le programme intégré que vous souhaitez, puis appuyez sur le bouton **ENTER** pour confirmer.
- 04) Le Galactic lance immédiatement le programme de fonctionnement automatique.
- 05) Appuyez sur les boutons **UP/DOWN** jusqu'à ce que l'écran affiche **Sou**.
- 06) Appuyez sur les boutons **UP/DOWN** pour choisir entre **Sou1** ^{UP/DOWN} **Sou3**.
- 07) Choisissez le programme intégré que vous souhaitez, puis appuyez sur le bouton **ENTER** pour confirmer.
- 08) Le Galactic lance immédiatement le programme de contrôle sonore que vous avez choisi.



Le logiciel va alors exécuter un show laser préprogrammé.
Dans ce mode, il est impossible de modifier la vitesse et les caractéristiques du show.



2. Sensibilité au son

Ce menu vous permet de régler la sensibilité du programme de contrôle sonore.

- 01) Appuyez sur le bouton **FUNC** jusqu'à ce que l'écran affiche **50**.
- 02) Appuyez sur les boutons **UP/DOWN** pour sélectionner entre **50** ^{UP/DOWN} **59**, d'une sensibilité faible à élevée.
- 03) Choisissez la sensibilité souhaitée, puis appuyez sur le bouton **ENTER** pour confirmer.
- 04) Le Galactic ajuste immédiatement la sensibilité de contrôle sonore que vous avez choisie.

3. Adresses DMX

Ce menu vous permet de définir l'adresse DMX.

- 01) Appuyez sur le bouton **FUNC** jusqu'à ce que l'écran affiche **001**.
- 02) Appuyez sur les boutons **UP/DOWN** pour choisir l'adresse DMX souhaitée, comprise dans la plage de réglages **001** ^{UP/DOWN} **512**.
- 03) Définissez l'adresse DMX que vous voulez, puis appuyez sur le bouton **ENTER** pour confirmer.

4. Mode esclave

Ce menu vous permet de définir l'appareil comme esclave.

- 01) Appuyez sur le bouton **FUNC** jusqu'à ce que l'écran affiche **SLA**.
- 02) Appuyez sur le bouton **ENTER** pour confirmer.
- 03) Si l'appareil n'a pas été configuré comme appareil esclave, il sera défini comme appareil maître. Si l'appareil a été configuré comme appareil esclave, son fonctionnement sera identique à celui de l'appareil maître.

5. Contrôle par télécommande

Ce menu vous permet d'activer le contrôle par télécommande.

- 01) Appuyez sur le bouton **FUNC** jusqu'à ce que l'écran affiche **REN**.
- 02) Appuyez sur le bouton **ENTER** pour confirmer.
- 03) Dans n'importe quel mode autonome (à l'exception des modes REM et SLA), appuyez sur l'interrupteur marche / arrêt pendant 2 secondes pour activer la fonction à distance.
- 04) Veuillez consulter la page 20 pour en savoir plus sur les fonctions de votre télécommande.

6. Mode test

Ce menu vous permet d'activer le programme de test automatique.

- 01) Appuyez sur le bouton **FUNC** jusqu'à ce que l'écran affiche **EST**.
- 02) Appuyez sur le bouton **ENTER** pour confirmer.
- 03) L'appareil initie immédiatement le programme de test intégré.

Télécommande

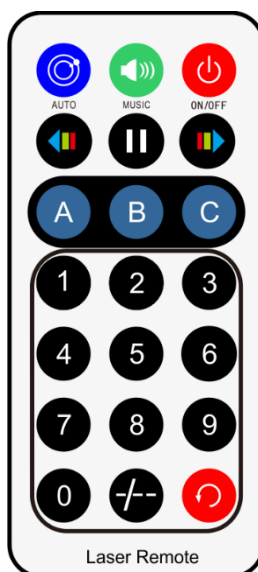

Bouton	Fonction	Description
	On/Off	Appuyez sur le bouton ON/OFF pendant 2 secondes pour activer les différents modes, à l'exception du mode esclave.
	Mode programme automatique	Appuyez sur le bouton pour activer le mode programme automatique.
	Mode de contrôle sonore	Appuyez sur le bouton pour activer le programme de contrôle sonore. Si l'appareil reçoit un signal sonore, le témoin LED bleu Music, situé sur le panneau frontal, se met à clignoter.
	Mode contrôlé par la sensibilité sonore	Appuyez sur les boutons pour régler la sensibilité, en passant de la sensibilité la plus faible (1) à celle la plus élevée (9).
	Changement de motif	Appuyez sur les boutons pour afficher ou changer les 32 motifs intégrés.
	Paramètres des couleurs	Appuyez sur l'un des boutons pour choisir la couleur intégrée du laser.
	Motifs prééglés	Appuyez sur les boutons pour choisir l'un des 32 motifs intégrés.
	Alternance de motif	Appuyez sur le bouton pour alterner entre le motif en cours d'utilisation et le dernier motif utilisé.
	Pause	Appuyez sur le bouton pour mettre le spectacle en pause.

Canaux DMX

10 canaux

Canal 1 – programmes automatiques/contrôle sonore

0-29	Programme automatique rouge, vert et jaune
30-59	Programme automatique vert
60-89	Programme automatique rouge
90-119	Programme automatique jaune
120-149	Programme de contrôle sonore rouge, vert et jaune
150-179	Programme de contrôle sonore vert
180-209	Programme de contrôle sonore rouge
210-239	Programme de contrôle sonore jaune
240-255	Mode DMX

Canal 2 – motifs

(le canal 1 doit être réglé sur une valeur comprise entre 240 et 255 et le canal 3 entre 25 et 255 )

0-255	32 motifs individuels (pour connaître leurs valeurs exactes, consultez la page 23)
-------	--

Canal 3 – couleurs

0-24	Extinction
25-49	Couleurs prédéfinies
50-74	Rouge
75-99	Vert
100-124	Jaune
125-149	Changement de couleur entre rouge et vert
150-174	Changement de couleur entre vert et jaune
175-199	Changement de couleur entre rouge et jaune
200-224	Changement de couleur entre rouge, vert et jaune
225-255	Roulement des couleurs

Canal 4 – couleurs du stroboscope

(le canal 3 doit être réglé sur une valeur comprise entre 25 et 124 )

0-24	Arrêt
25-255	Fréquence du flash du stroboscope, de lent à rapide

Canal 4 – vitesse du changement de couleur

(le canal 3 doit être réglé sur une valeur comprise entre 125 et 255 )

0-24	Arrêt
25-255	Vitesse du changement de couleur, allant de lent à rapide

Canal 5 – zoom

0-127	Zoom de 100 % à 5 %
128-169	Zoom avant de 100 % à 5% (lent à rapide)
170-209	Zoom avant de 5 % à 100 % (rapide à lent)
210-255	Zoom avant et arrière de lent à rapide



Canal 6 – mouvement de l'axe X

0-127	128 positions fixes différentes sur l'axe X
128-191	Mouvement dans le sens des aiguilles d'une montre allant de lent à rapide
192-255	Mouvement dans le sens inverse des aiguilles d'une montre allant de lent à rapide



Canal 7 – mouvement de l'axe Y

0-127	128 positions fixes différentes sur l'axe Y
128-191	Mouvement dans le sens des aiguilles d'une montre allant de lent à rapide
192-255	Mouvement dans le sens inverse des aiguilles d'une montre allant de lent à rapide

**Canal 8 – roulement de l'axe Y**

0-127	Roulement de l'axe Y réglé entre 0 et 359 degrés
128-191	Roulement dans le sens inverse des aiguilles d'une montre allant de lent à rapide
192-255	Roulement dans le sens des aiguilles d'une montre allant de lent à rapide

**Canal 9 – roulement de l'axe X**











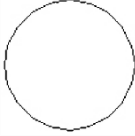
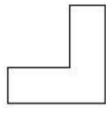

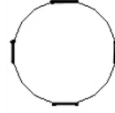

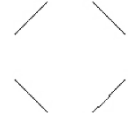

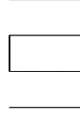
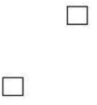



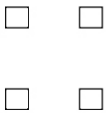



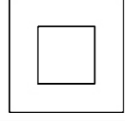

0-127	Roulement de l'axe X réglé entre 0 et 359 degrés
128-191	Roulement dans le sens inverse des aiguilles d'une montre allant de lent à rapide
192-255	Roulement dans le sens des aiguilles d'une montre allant de lent à rapide

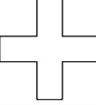
**Canal 10 – roulement de l'axe Z**

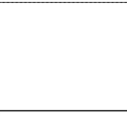
0-127	Roulement de l'axe Z réglé entre 0 et 359 degrés
128-191	Roulement dans le sens inverse des aiguilles d'une montre allant de lent à rapide
192-255	Roulement dans le sens des aiguilles d'une montre allant de lent à rapide

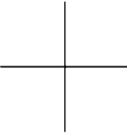

Motifs

DMX	PATTERNS	DMX	PATTERNS	DMX	PATTERNS	DMX	PATTERNS
000-007		064-071		128-135		190-197	
008-015		072-079		136-143		198-205	
016-023		080-087		144-151		206-213	
024-031		088-095		152-159		214-221	
032-039		096-103		160-167		222-229	
040-047		104-111		168-175		230-237	
048-055		112-119		176-181		238-245	
056-063		120-127		182-189		246-255	

Maintenance

Le Showtec Galactic ne requiert presque aucune maintenance. Cependant, vous devez veiller à ce que l'appareil reste propre. Si tel n'est pas le cas, la luminosité de l'appareil pourrait être réduite de manière significative.

Débranchez l'alimentation électrique puis nettoyez le couvercle à l'aide d'un chiffon humide. Nettoyez le verre frontal avec un nettoyant vitres et un chiffon doux. N'utilisez ni alcool ni solvants. Le verre frontal doit être nettoyé chaque semaine car le liquide fumigène tend à accumuler des résidus, ce qui provoque la réduction rapide de la luminosité. Ne plongez sous aucun prétexte l'appareil dans un liquide.

Assurez-vous que les branchements sont propres. Débranchez l'alimentation électrique, puis nettoyez le DMX et les branchements audio à l'aide d'un chiffon humide. Assurez-vous que les connexions sont parfaitement sèches avant de connecter le matériel ou de le brancher à l'alimentation électrique.

L'utilisateur doit s'assurer que les aspects liés à la sécurité et les installations techniques sont inspectés par un expert chaque année au cours d'un test d'acceptation et une fois par an par une personne qualifiée.

Il faut tenir compte des points suivants durant l'inspection :

- 01) Toutes les vis utilisées pour l'installation de l'appareil ou des parties de celui-ci doivent être bien vissées et ne pas être corrodées.
- 02) Les boîtiers, fixations et systèmes d'installation ne devront comporter aucune déformation.
- 03) Les pièces mécaniques mobiles, les essieux ou les goupilles par exemple, ne devront présenter aucune trace d'usure.
- 04) Les cordons d'alimentation ne devront présenter aucune trace de dommage ou de fatigue des matériaux.

Remplacement d'un fusible

Une hausse de tension, un court-circuit ou une alimentation électrique inappropriée peut faire griller un fusible. Si cela arrive, le produit ne pourra en aucun cas fonctionner. Vous devrez alors suivre les indications ci-dessous.

- 01) Débranchez l'appareil de la prise de courant.
- 02) Insérez un tournevis à tête plate dans la rainure située sur le couvercle du fusible. Retirez avec précaution le couvercle. Cela permet au fusible de sortir de son emplacement.
- 03) Retirez le fusible usagé. S'il est brun ou translucide, c'est qu'il a grillé.
- 04) Insérez le fusible de remplacement dans le porte-fusible. Remettez le couvercle. Assurez-vous d'utiliser un fusible de même type et spécification. Consultez l'étiquette des spécifications du produit pour plus de détails.

Résolution des problèmes

Ce guide de résolution des problèmes vise à vous aider à résoudre des problèmes simples. Pour ce faire, vous devez suivre les étapes suivantes dans l'ordre afin de trouver une solution. Dès que l'appareil fonctionne à nouveau correctement, ne suivez plus les étapes suivantes.

Absence de lumière

Si l'effet lumineux ne fonctionne pas bien, confiez-en la réparation à un technicien. Il se peut que le problème soit lié : à l'alimentation, au laser ou au fusible.

- 01) Alimentation. Vérifiez que l'appareil est branché sur la bonne alimentation.
- 02) Le laser. Rapportez le Galactic à votre revendeur Showtec.
- 03) Fusible. Remplacez le fusible. Reportez-vous à la page 24 pour remplacer le fusible.
- 04) Si tout ce qui est mentionné ci-dessus semble fonctionner correctement, rebranchez l'appareil.
- 05) Si vous ne parvenez pas à déterminer la cause du problème, n'ouvrez en aucun cas le Galactic, cela pourrait abîmer l'unité et annuler la garantie.
- 06) Rapportez l'appareil à votre revendeur Showtec.

Absence de réponse au DMX

Réponse : il se peut que le problème soit lié au câble ou aux connecteurs DMX ou à un mauvais fonctionnement de la console ou de la carte DMX d'effets lumineux.

- 01) Vérifiez le réglage DMX. Assurez-vous que les adresses DMX sont correctes.
- 02) Vérifiez le câble DMX : débranchez l'appareil, changez le câble DMX puis reconnectez l'appareil à l'alimentation. Essayez à nouveau votre console DMX.
- 03) Déterminez si la console de contrôle ou l'effet lumineux est en cause. La console fonctionne-t-elle correctement avec d'autres produits DMX ? Si ce n'est pas le cas, vous devez la faire réparer. Si elle fonctionne correctement avec d'autres produits DMX, amenez le câble DMX et l'effet lumineux à un technicien qualifié.

Problème	Cause(s) probable(s)	Solution(s)
Un ou plusieurs appareils ne fonctionnent pas	L'alimentation est défectueuse	<ul style="list-style-type: none"> • Vérifiez que l'appareil est allumé et les câbles correctement branchés.
	Le fusible principal a grillé	<ul style="list-style-type: none"> • Remplacez le fusible.
Les appareils se réinitialisent correctement mais répondent tous à la console de contrôle de manière irrégulière, voire ne lui répondent pas du tout	La console de contrôle n'est pas connectée	<ul style="list-style-type: none"> • Connectez la console.
	La sortie XLR à 3 broches de la console de contrôle ne correspond pas à la sortie XLR du premier appareil sur la chaîne DMX (le signal est par ex. inversé)	<ul style="list-style-type: none"> • Installez un câble d'inversion de phase entre le contrôleur et le premier appareil sur la liaison
Les appareils se remettent à zéro correctement, mais ils réagissent tous à la console de manière irrégulière, voire ne lui répondent pas du tout	Données de mauvaise qualité.	<ul style="list-style-type: none"> • Vérifiez la qualité des données. Si elle est très inférieure à 100 %, le problème peut être dû à une mauvaise connexion de la ligne, à des câbles de mauvaise qualité ou cassés, à l'absence d'une fiche ou encore au fait qu'un appareil perturbe la liaison
	Mauvaise connexion de ligne	<ul style="list-style-type: none"> • Vérifiez les branchements et les câbles. Remédiez aux mauvais branchements. Réparez ou remplacez les câbles abîmés
	La ligne ne se termine pas sur une fiche de 120 ohms	<ul style="list-style-type: none"> • Insérez une fiche dans la prise de sortie du dernier projecteur de la ligne.
	Adressage incorrect des appareils	<ul style="list-style-type: none"> • Vérifiez le réglage des adresses.
	L'un des appareils est défectueux et perturbe la transmission des données sur la liaison	<ul style="list-style-type: none"> • Shuntez les appareils un par un, jusqu'à ce que le système fonctionne à nouveau : débranchez les deux prises et branchez-les directement l'une dans l'autre. • Faites réviser le projecteur défectueux par un technicien qualifié.
L'obturateur se ferme soudainement	Les appareils sont équipés de prises XLR à 3 broches qui ne correspondent pas (broches 2 et 3 inversées)	<ul style="list-style-type: none"> • Installez un câble d'inversion de phase entre les appareils ou permutez les broches 2 et 3 de l'appareil qui se comporte de manière irrégulière.
	La diode du laser n'est plus à sa position initiale, ce qui oblige l'appareil à réinitialiser l'effet.	<ul style="list-style-type: none"> • Contactez un technicien si le problème persiste.
Pas de lumière ou le laser s'éteint de manière intermittente.	L'appareil est trop chaud.	<ul style="list-style-type: none"> • Laissez-le refroidir. • Assurez-vous que les orifices d'aération du panneau de contrôle et la lentille frontale ne sont pas obstrués. • Allumez la climatisation.
	Laser endommagé	<ul style="list-style-type: none"> • Débranchez le projecteur et ramenez-le à votre revendeur.
	Les réglages de l'alimentation ne correspondent pas ni la tension, ni à la fréquence C.A.	<ul style="list-style-type: none"> • Déconnectez l'appareil. Vérifiez les réglages et modifiez-les si nécessaire

Spécifications du produit

Modèle :	Galactic RBP-180
Tension d'entrée :	100-240 V C.A., 50/60 Hz
Alimentation continue :	17 W
Fusible :	T1A/250 V
Dimensions :	145 x 160 x 155 mm (l x L x H) (support inclus)
Poids :	1,3 kg
Fonctionnement et programmation	
Broche du signal OUT :	Broche 1 (terre), broche 2 (-), broche 3 (+)
Canaux DMX :	8 canaux
Entrée de signal :	Entrée DMX à 3 broches
Sortie de signal :	Sortie DMX à 3 broches
Effets électromécaniques	
Classe du laser	3B
Puissance du laser :	100 mW (100 mW 650 nm rouge, 80 mW (80 mW 450 nm bleu)
Couleur du laser :	Rouge, bleu, violet
Diamètre du faisceau :	<5 mm au niveau de l'ouverture
Impulsion des données :	<4 Hz (>0,25 sec)
Divergence (pour chaque faisceau) :	<2 mrad ;
Divergence (lumière totale)	< 90 degrés
Fonctions de sécurité :	Interrupteur à clé, Interlock,
Sécurité laser	EN/IEC 60825-1 Ed 2, 2007-03
Angle de balayage :	+30°
Vitesse de balayage :	Moteur fonctionnant par incréments
Intégré	Affichage LED rouge à 3 caractères pour un réglage facile
Modes de contrôle :	Automatique, maître/esclave, contrôle sonore, DMX-512
Protocole de contrôle :	DMX-512
Refroidissement :	Ventilateur/convection
Boîtier :	En métal compact et robuste
Indice de protection :	IP-20
Connexions :	Connecteur IEC (entrée), XLR 3 broches (entrée /sortie)
Température ambiante max. t_a :	35 °C
Distance minimum :	
Distance minimum des surfaces inflammables :	0,5 m
Distance minimum de l'objet éclairé :	1 m

La conception et les caractéristiques du produit sont soumises à modification sans avis préalable.



Site web : www.Showtec.info
 Adresse électronique : service@highlite.com

Dimensions

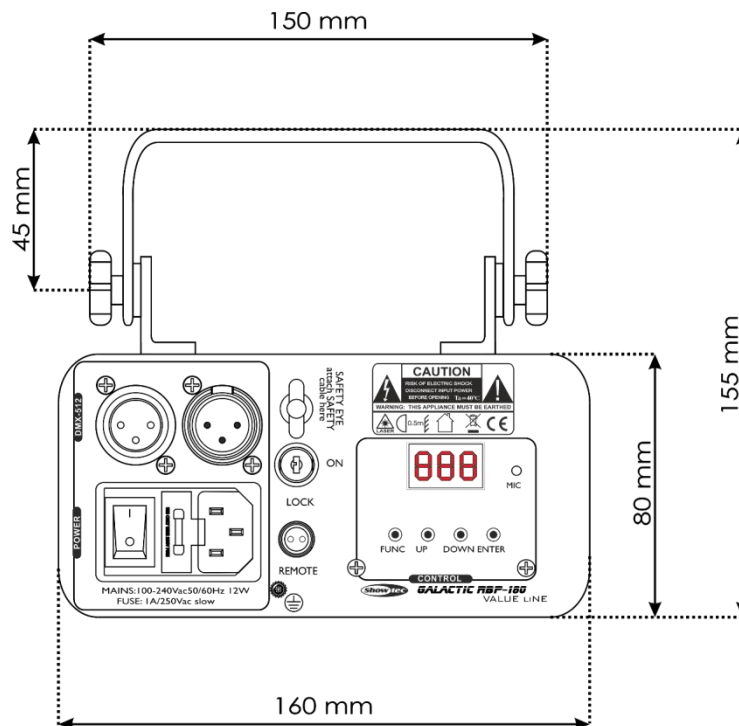
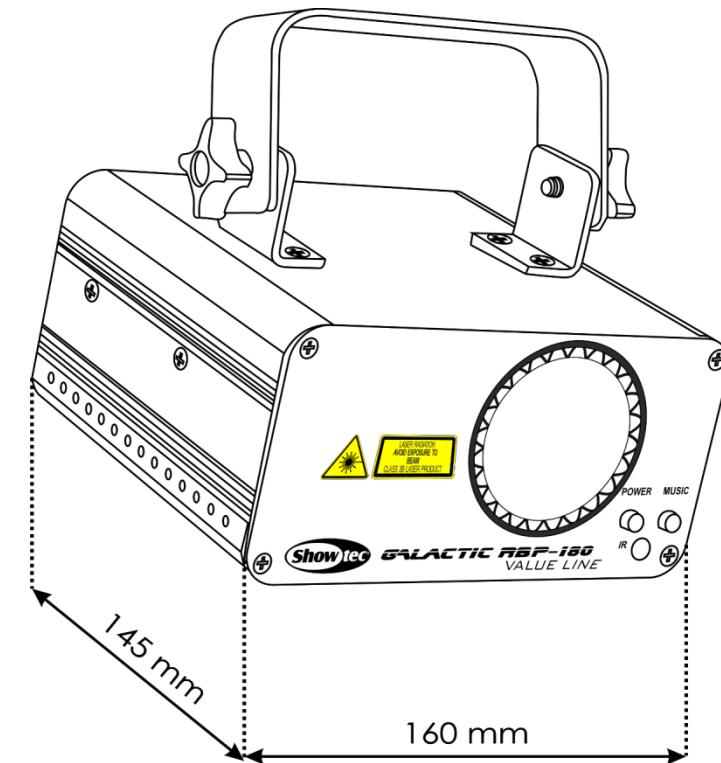



©2018 Showtec